

**DIFFUSEUR D'HUILES ESSENTIELLES
ESSENTIAL OIL DIFFUSER
DIFUSOR DE ACEITE ESENCIAL
DIFFUSOR FÜR ÄTHERISCHER ÖL
DIFFUSORE DI OLI ESSENZIALI
DIFUSOR DE ÓLEO ESSENCIAL
ESSENTIËLE OLIE DIFFUSER**



CONSIGNES DE SÉCURITÉ.....P2
INFORMATIONS TECHNIQUES.....P4
MODE D'EMPLOI.....P5
ENTRETIEN.....P5
PROBLÈMES ET SOLUTIONS.....P6



SAFETY INSTRUCTIONS.....P7
PRODUCT INFORMATION.....P9
INSTRUCTIONS.....P9
MAINTENANCE.....P10
PROBLEMS & SOLUTIONS.....P11
IMPORTANT INFORMATION.....P11



LAS INDICACIONES ESENCIALES.....P12
INFORMACION TECNICA.....P14
MODO DE EMPLEO.....P14
MANTENIMIENTO.....P15
AVERÍAS Y SOLUCIONES.....P16
IMPORTANT INFORMATION.....P16



SICHERHEIT.....P17
TECHNISCHE INFORMATIONEN.....P19
INBETRIEBNAHME.....P19
INSTANDHALTUNG.....P20



CONSEGNE DI SICUREZZA.....P21
NOTIZIE TECNICHE.....P23
ISTRUZIONI PER L'USO.....P23
MANUTENZIONE.....P24
PROBLEM E SOLUZIONI.....P25



INSTRUÇÕES DE SEGURANÇA.....P26
APRESENTAÇÃO DOS ELEMENTOS ...P28
INFORMAÇÃO TÉCNICA.....P28
INSTRUÇÕES DE USO.....P28
MANUTENÇÃO.....P29
PROBLEMAS E SOLUÇÃO.....P30
INFORMAÇÕES IMPORTANTES.....P30



VEILIGHEIDSINSTRUCTIES.....P31
TECHNISCHE INFORMATIE.....P33
GEBRUIKSAANWIJZING.....P33
ONDERHOUD.....P34
PROBLEMEN EN OPLOSSINGEN.....P35
BELANGRIJKE INFORMATIE.....P35



SIKKERHEDSANVISNINGER.....P36
TEKNISKE OPLYSNINGER.....P38
BRUGSANVISNING.....P38
VEDLIGEHOLDELSE.....P39
PROBLEMER OG LØSNINGER.....P40

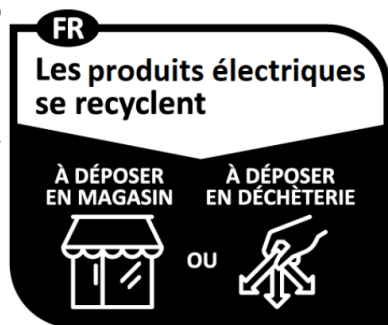

Points de collecte sur www.quefairedemesdechets.fr
Privilégiez la réparation ou le don de vos appareils!

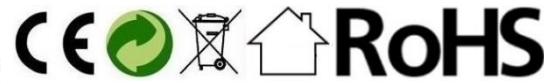
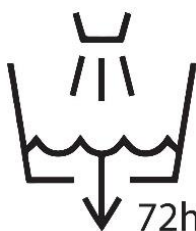

MILANO

MANUEL D'UTILISATION

I. CONSIGNES DE SECURITE

Cet appareil est rechargeable **UNIQUEMENT** avec un adaptateur USB de Voltage 5V - 2A ou plus puissant en ampère (adaptateur non fourni).

VEUILLEZ LIRE TOUTES LES INSTRUCTIONS AVANT D'UTILISER VOTRE DIFFUSEUR, EN PARTICULIER CES QUELQUES CONSIGNES DE SECURITE FONDAMENTALES, LE NON-RESPECT DES INSTRUCTIONS POURRAIT ENTRAÎNER UN RISQUE D'INCENDIE. CONSERVEZ CETTE NOTICE POUR RÉFÉRENCE ULTÉRIEURE.

1. **Mettez de l'eau déminéralisée et des huiles essentielles ou d'extraits de parfum sans alcool destinés à la diffusion. NE PAS METTRE PLUS DE 6 GOUTTES.**
 2. **Toujours versez l'eau avant d'ajouter les huiles essentielles ou l'extraits de parfum. L'appareil doit être utilisé uniquement avec les huiles essentielles et extrait de parfum destinés à la diffusion. L'utilisation d'autres substances peut entrainer de risque toxique ou des risques de feu.**
 3. **Certaines eaux déminéralisées du commerce ne sont pas correctement détectées par le système. Dans ce cas, l'appareil ne s'allume pas ou fonctionne par intermittence. Il suffit d'utiliser l'eau du robinet pour les premières utilisations pour assurer un bon fonctionnement.** Si vous utilisez d'eau du robinet, nous vous recommandons de vider quotidiennement le réservoir afin d'éviter le développement de bactéries dans une eau non renouvelée.
- Notez : Les huiles essentielles résineuses et visqueuses (Myrrhe, Encens, Patchouli...) ne sont pas conseillées d'utilisation dans cet appareil. Les huiles essentielles d'agrumes et de conifères (Citron, Orange, Citronnelle, Pamplemousse, Pin, Sapin...) sont à utiliser en prenant soin de réaliser un nettoyage complet du système après utilisation.**
4. **Il est conseillé de nettoyer le réservoir tous les 2 ou 3 jours et la membrane une fois par semaine.**
 5. **Il est conseillé de changer l'eau du réservoir régulièrement, de ne pas laisser l'eau stagnante plus de 2 jours.**
 6. Le diffuseur doit toujours être placé sur une surface dure, plane et horizontale. Ne pas installer l'appareil près d'un mur, d'une source de chaleur telles que les radiateurs, ni d'un matériau combustible ou d'une source de flammes nues, telle que des bougies allumées... etc. Il est également conseillé de placer l'appareil sur une surface qui ne craint pas un déversement d'eau. Ne placez jamais l'appareil sur un revêtement de sol ou de meuble susceptible d'être endommagé par l'humidité.
 7. Protégez toujours le cordon d'alimentation des températures élevées.
 8. Vérifiez que le voltage de votre réseau électrique corresponde à celui de l'appareil.
 9. Ne branchez, ni ne débranchez le câble et/ou le transformateur avec les mains mouillées.
 10. Ne démontez pas l'appareil. N'essayez pas de réparer ou remplacer des pièces de l'appareil.
 11. Ne pas ouvrir, ni manipuler l'appareil lorsqu'il est en marche.
 12. Si le cordon d'alimentation est endommagé, il doit être remplacé uniquement par un cordon spécial ou similaire disponible auprès du fournisseur ou de son service après-vente ou des personnes de qualification similaire afin d'éviter un danger.
 13. Ne laissez pas le diffuseur au soleil durant une longue période.
 14. Ne touchez pas l'appareil s'il est tombé dans l'eau ou un autre liquide, mettez-le hors de tension et débranchez-le immédiatement avant toute manipulation.

15. Débranchez l'appareil lors du remplissage, avant de le nettoyer, de retirer le réservoir ou avant toute autre manipulation.
16. N'allumez pas le diffuseur lorsque le réservoir est vide.
17. Ne grattez jamais la membrane (disque blanc au centre du réservoir) avec un outil dur. Reportez-vous aux consignes de nettoyage de ce manuel.
18. Veillez à ne pas dépasser la ligne indiquant le niveau d'eau maximum.
19. Si de l'eau s'infiltré dans l'appareil, arrêtez-le et débranchez-le immédiatement et le laissez sécher à l'air libre pendant 3 à 4 jours minimum avant de le réutiliser.
20. L'appareil est destiné pour fonctionner en intérieur uniquement, ne pas recouvrir l'appareil en cours de fonctionnement, ne pas boucher la sortie de brume, ne pas insérer d'objets dans les ouvertures.
21. Cet appareil est destiné uniquement pour diffusion d'ambiance, ne pas inhaler.
22. Cet appareil doit être utilisé exclusivement avec de l'eau, et des huiles essentielles ou d'autres parfums sans alcool adaptés à la diffusion. L'appareil doit être utilisé uniquement avec les substances à diffuser recommandées. L'utilisation d'autres substances peut entraîner un risque toxique et des risques de feu.
23. Videz et nettoyez l'appareil avant son stockage prolongé. Nettoyez l'appareil avant sa prochaine utilisation.
24. Les boutons de l'appareil ne sont pas étanches et ne doivent pas entrer en contact avec de l'eau. Ne pas immerger le diffuseur.
25. L'appareil doit être nettoyé régulièrement. Pour ce faire, reportez-vous aux consignes de nettoyage de ce manuel.
26. Veillez à ce que l'eau ne pénètre pas dans la bouche de ventilation.
27. Le réservoir et la membrane peuvent s'entarter au cours du temps, veillez à nettoyer régulièrement ces éléments. Ne pas utiliser de produits chimiques ni de détergents corrosifs pour nettoyer l'appareil, ceci peut causer des endommagements.
28. Renouvelez fréquemment l'eau dans le réservoir afin d'éviter d'éventuelles salissures pouvant endommager l'appareil.
29. Videz le réservoir et remplissez-le à nouveau tous les trois jours. Avant le remplissage, rincez le réservoir à l'eau du robinet. Éliminez tout tartre, dépôt ou film qui se serait formé sur les parois du réservoir ou sur ses surfaces internes, et essuyez toutes ces surfaces.

30.  **Signifie : Nettoyez le réservoir d'eau tous les trois jours.**

31. La zone autour de l'appareil ne doit pas être mouillée, ni humide. En cas d'humidité, baisser le débit de l'appareil. En cas d'impossibilité de réglage du débit de l'appareil, utiliser l'appareil par intermittence. Ne pas laisser de matières absorbantes, telles que tapis, rideaux, tentures ou nappes, s'humidifier.
32. Notez que des taux d'humidité élevés peuvent contribuer au développement d'organismes biologiques dans l'environnement.
33. Si vous remarquez un bruit ou une odeur inhabituelle, arrêtez-le immédiatement.
34. Arrêtez d'utiliser l'appareil si le cordon d'alimentation ou une autre pièce est endommagé.
35. Cet appareil peut être utilisé par des enfants âgés d'au moins 8 ans et par des personnes ayant des capacités physiques, sensorielles ou mentales réduites ou dénuées d'expérience ou de connaissance, s'ils (si elles) sont correctement surveillé(e)s ou si des instructions relatives à l'utilisation de l'appareil en toute sécurité leur ont été données et si les risques

encourus ont été appréhendés. Les enfants ne doivent pas jouer avec l'appareil. Le nettoyage et l'entretien par l'utilisateur ne doivent pas être effectués par des enfants sans surveillance.

36. Tenir l'appareil hors de portée des enfants.
37. **AVERTISSEMENT** : Des micro-organismes pouvant être présents dans l'eau ou dans l'environnement dans lequel l'appareil est utilisé ou stocké peuvent se développer dans le réservoir d'eau et être projetés dans l'air, entraînant des risques très graves pour la santé si l'eau n'est pas renouvelée et que le réservoir n'est pas nettoyé correctement tous les 3 jours.
38. Le fabricant et l'importateur ne sont pas responsables des dommages causés par une mauvaise utilisation.
39. Lorsque cet appareil arrivera en fin de vie, nous vous conseillons de le déposer dans un point de recyclage d'équipements électroniques, ne pas le jeter avec les ordures ménagères. Points de collecte sur www.quefairedemesdechets.fr ou sur le site officiel de votre pays.

Source lumineuse non remplaçable

Cette notice d'utilisation et les pièces détachées sont disponibles sur le site www.zenaterra.com. Cet appareil répond aux exigences de la communauté européenne en matière de sécurité, d'hygiène, d'environnement et du respect de la protection des consommateurs.

- La batterie doit être retirée de l'appareil avant que celui-ci ne soit mis au rebut. L'appareil doit être déconnecté du réseau d'alimentation lorsqu'on retire la batterie. Pour retirer la batterie, il est nécessaire de démonter le produit afin de débrancher la batterie du circuit électronique. La batterie doit être éliminée de façon sûre.

II. INFORMATIONS TECHNIQUES

- Capacité du réservoir : 200 ml. Durée de diffusion à pleine puissance : > 5 heures.
- Le diffuseur est équipé d'un système de sécurité qui interrompt le fonctionnement lorsque la quantité d'eau présente dans le réservoir est insuffisante.
- Il diffuse les huiles essentielles ou autres senteurs adaptés à la diffusion (ex : extrait de parfum sans alcools adaptés à la diffusion).
- Appareil : Voltage 5V – 2A, 7W / Batterie Li-ion rechargeable 5200mAh, 3.7V, 19.2Wh
- Temps de recharge : environ 4 heures. Autonomie 4h (maxi)
- Adaptateur compatible : Input 100-240V – 50/60Hz, Output 5V, 2.0A

III. MODE D'EMPLOI

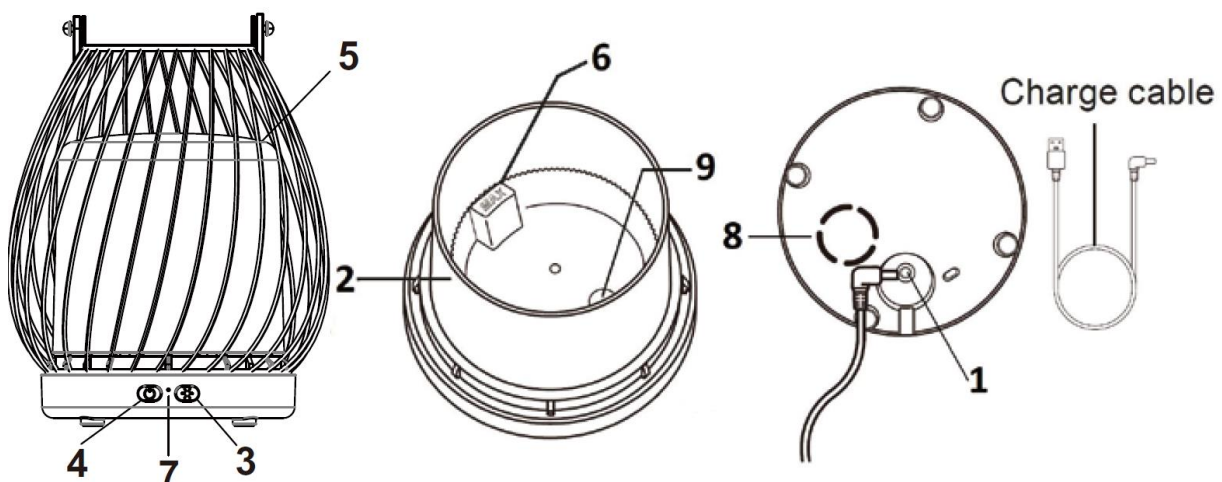

1. Alimentation électrique	2. Corps du diffuseur	3. Bouton lumière
4. Bouton diffusion	5. Couvercle	6. Niveau d'eau maxi
7. Indicateur batterie	8. Bouche de Ventilation	9. Disque céramique

Nous vous recommandons de placer l'appareil dans la pièce une demi-heure avant de l'allumer afin qu'il prenne la température ambiante.

Étape 1 : Enlevez les couvercles du diffuseur.

Étape 2 : Assurez-vous de la propreté du réservoir et versez-y 200ml maximum d'eau déminéralisée à température ambiante. (la température d'eau doit être **entre 5°C et 30°C.**)

Étape 3 : Versez 2 à 6 gouttes d'huiles essentielles dans l'eau (en option).

Étape 4 : Remettez les couvercles.

Étape 5 : Avec des mains sèches, branchez le connecteur, appuyez sur les boutons pour mettre en marche le diffuseur.

Bouton Lumière

Appuyer une fois pour activer l'éclairage à faible luminosité.

Appuyer une 2ème fois pour activer l'éclairage à haute luminosité.

Appuyez une 3ème fois pour activer un effet scintillant.

Appuyer une 4ème fois pour éteindre l'éclairage.

Bouton Diffusion

Appuyer une fois pour lancer la diffusion continue et activer l'éclairage à faible luminosité.

Appuyer une 2ème fois pour lancer une diffusion alternant les temps de pauses et de diffusion toutes les 15 secondes.

Appuyer une 3ème fois pour arrêter l'appareil.

Indicateur Batterie

Lumière blanc fixe : l'appareil est en charge ou en fonction.

Lumière blanc scintillant : niveau de batterie faible.

Lors du chargement de la batterie, la lumière de l'indicateur reste allumée et s'éteindra une fois la charge terminée.

ATTENTION : MALGRÉ LE DISPOSITIF DE SÉCURITÉ QUI INTERROMPT LE FONCTIONNEMENT DE L'APPAREIL, EVITEZ DE LAISSER L'APPAREIL SOUS TENSION LORSQUE VOUS NE L'UTILISEZ PAS OU LORSQUE LE RESERVOIR EST VIDE.

POUR UN ARRÊT COMPLET, DEBRANCHER L'APPAREIL DE LA PRISE ELECTRIQUE.

IV. ENTRETIEN

Si l'eau contient trop de calcaire, de calcium ou de magnésium, elle peut déposer une « poudre blanche » dans l'appareil. Si cette écume se dépose sur la membrane, cela peut empêcher l'appareil de fonctionner correctement. Après un certain temps de fonctionnement la quantité de brume générée va réduire. Il s'agit là d'une usure normale de la membrane en céramique.

Nous conseillons :

- 1) D'utiliser de l'eau déminéralisée pour chaque utilisation.
- 2) De nettoyer le réservoir tous les 2 jours et la membrane une fois par semaine.
- 3) De changer l'eau du réservoir régulièrement, de ne pas la laisser plus de 2 jours.
- 4) De nettoyer l'appareil (voir explications ci-dessous) et de s'assurer que toutes ses pièces sont parfaitement sèches lorsqu'il n'est pas en service.

Pour nettoyer la membrane et le réservoir :

Il est important d'effectuer régulièrement un nettoyage de la membrane en céramique et de la surface de l'appareil avec un chiffon doux ou un coton-tige imprégné de vinaigre blanc puis de laisser agir quelques minutes.

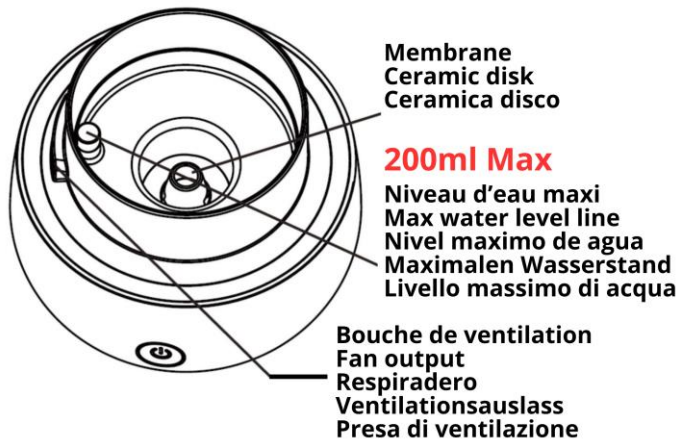

- Ne pas presser ou gratter la membrane ou le capteur de contrôle du niveau d'eau.
- Ne pas utiliser de produit d'entretien pour nettoyer l'appareil.
- Ne pas employer d'outil dur pour gratter la surface.
- Rincez le réservoir de la base à l'eau claire.
- Veillez à ce que l'eau ne pénètre pas dans la bouche de ventilation et que celle-ci ne soit pas bouchée.

Rangement : Après l'avoir nettoyé et séché, rangez l'appareil dans un endroit sec et frais, hors de la portée des enfants.

V. PROBLEMES ET SOLUTIONS

En cas de dysfonctionnement, dans des conditions d'utilisations normales, veuillez consulter le tableau suivant :

Pannes	Causes possibles	Solutions
Pas de souffle, pas de brume, pas de lumière	Problème de raccordement électrique.	Vérifiez si l'appareil est branché ou s'il n'y a pas de panne au niveau de la source d'alimentation.
	Interrupteur principal éteint.	Allumez l'interrupteur principal.
	Le niveau d'eau dans le réservoir est trop haut (>200 ml).	Retirez un peu d'eau du réservoir.
	Fuite du réservoir d'eau.	Vérifiez que les couvercles soient fermés correctement.
Pas de brume	Pas d'eau dans le réservoir ou le réservoir ne contient plus que 2 ml.	Remplissez le réservoir.
	La sortie de brume est bouchée par eau ou autres dépôts.	Nettoyez la membrane et la sortie de diffusion avec un coton tige.
Odeur inhabituelle	L'eau stagne depuis trop longtemps dans le réservoir.	Nettoyez le réservoir et versez-y de l'eau fraîche.
Faible intensité de diffusion	Trop d'eau dans le réservoir (>200 ml).	Retirez un peu d'eau du réservoir.
	Dépôt de calcaire ou autres sur la membrane.	Nettoyez la membrane suivant les indications de ce manuel.
	L'eau est trop froide.	Utilisez de l'eau à température ambiante La température d'eau utilisée doit être supérieure à 5°C.
	L'eau n'est pas propre.	Nettoyez le réservoir et versez-y de l'eau à température ambiante.

INSTRUCTION MANUAL

I. SAFETY INSTRUCTIONS

This device is rechargeable **ONLY** with a USB adapter of Voltage 5V - 2A or higher in amperage (adapter not included).

PLEASE READ ALL INSTRUCTIONS BEFORE USING YOUR DIFFUSER, ESPECIALLY THESE FEW IMPORTANT SAFETY GUIDELINES. FAILURE TO FOLLOW THE INSTRUCTIONS COULD RESULT IN A FIRE HAZARD. KEEP THIS MANUAL FOR FUTURE REFERENCE.

1. Use demineralized water and alcohol-free essential oils, or perfume extracts destined for diffusion. DO NOT PUT MORE THAN 6 DROPS.

2. Always pour the water before adding the essential oils or perfume extracts. The device must be used only with essential oils and perfume extracts intended for diffusion. The use of other substances may result in toxic or fire hazards.

3. Some demineralized waters are not correctly detected by the system. In this case, the unit will not turn on or will work intermittently. It is sufficient to use tap water for the first few uses to ensure proper operation. If you use tap water, we recommend that you empty the tank daily to avoid the development of bacteria in non-renewed water.

Note: Resinous and viscous essential oils (Myrrh, Frankincense, Patchouli...) are not recommended for use in this device. Citrus and coniferous essential oils (Lemon, Orange, Lemongrass, Grapefruit, Pine, Fir...) are to be used with care, taking care to clean the system thoroughly after use.

4. It is recommended to clean the tank every 2 or 3 days and the membrane once a week.

5. It is advisable to change the water in the tank regularly, not to leave the water stagnant for more than 2 days.

6. The diffuser should always be placed on a hard, flat, and horizontal surface. Do not install the unit near a wall, a heat source such as radiators, or combustible material or a source of open flame, such as lighted candles... etc. It is also advisable to place the unit on a surface that is safe from water spillage. Never place the unit on a floor or furniture surface that is susceptible to moisture damage.

7. Always protect the power cord from high temperatures.

8. Check that the voltage of your electrical system matches the voltage of the unit.

9. Do not connect or disconnect the cable and/or transformer with wet hands.

10. Do not disassemble the unit. Do not attempt to repair or replace any part of the unit.

11. Do not open or tamper with the unit while it is in operation.

12. If the power cord is damaged, it must be replaced only with a special or similar cord available from the supplier, their after-sales service, or similarly qualified persons in order to avoid any danger.

13. Do not leave the diffuser in the sun for a long period of time.

14. Do not touch the unit if it has been dropped into water or other liquid, turn off the power and unplug it immediately before handling.

15. Unplug the unit when filling, before cleaning, before removing the tank or before any other manipulation.

16. Do not turn on the diffuser when the tank is empty.

17. Never scratch the membrane (white disk in the center of the tank) with a hard tool. Refer to the cleaning instructions in this manual.

18. Do not exceed the maximum water level line.

19. If water gets into the unit, turn it off and unplug it immediately and let it air dry for at least 3 to 4 days before using it again.

20. The unit is intended for indoor use only, do not cover the unit during operation, do not block the mist outlet, do not insert objects into the openings.

21. This unit is intended for room diffusion only, do not inhale.

This device must be used exclusively with water and essential oils or other alcohol-free fragrances suitable for diffusion. The device must be used only with the recommended substances for diffusion. The use of other substances may pose a toxic risk and fire hazards.

22. Empty and clean the unit before prolonged storage. Clean the unit before next use.

23. The buttons on the unit are not waterproof and should not get into contact with water.

Do not immerse the diffuser.

24. The device must be cleaned regularly. Please refer to the cleaning instructions in this manual.

25. Do not allow water to enter the air vent.

26. The tank and diaphragm can become dirty over time, so be sure to clean these items regularly. Do not use chemicals or corrosive detergents to clean the unit, as this may cause damage.

27. Renew the water in the tank frequently to avoid possible dirt that could damage the unit.

28. Empty the tank and refill it every three days. Before refilling, rinse the tank with tap water. Remove any scale, deposits or films that may have formed on the walls of the tank or on its internal surfaces and wipe all surfaces clean.

29.  **Means: Clean the water tank every three days.**

30. The area around the unit should not be wet or damp. If it is wet, reduce the flow rate of the unit. If the flow rate of the unit cannot be adjusted, use the unit intermittently. Do not allow absorbent materials such as carpets, curtains, drapes, or tablecloths to become wet.

31. Note that high humidity levels can contribute to the growth of biological organisms in the environment.

32. If you notice an unusual noise or odor, turn it off immediately.

33. Stop using the unit if the power cord or any other part is damaged.

34. This appliance may be used by children of at least 8 years of age and by persons with reduced physical, sensory, or mental capabilities or lack of experience or knowledge if they are properly supervised or instructed in the safe use of the appliance and in the understanding of the risks involved. Children must not play with the device. Cleaning and maintenance by the user should not be performed by unsupervised children.

35. Keep the device out of the reach of children.

36. **WARNING:** Microorganisms that may be present in the water or in the environment in which the unit is used or stored can grow in the water tank and be released into the air, resulting in very serious health hazards if the water is not renewed and the tank is not properly cleaned every 3 days.

37. The manufacturer and importer are not responsible for any damage caused by misuse.

38. When this device reaches the end of its life, we advise you to take it to an electronic equipment recycling point, do not throw it away with the household garbage. Please visit the official website of your country for collection points.

No replaceable light source

This user manual and spare parts are available on the website www.zenaterra.com.

This device complies with the safety, hygiene, environmental, and consumer protection requirements of the European community.

- The battery must be removed from the device before it is disposed of. The device must be disconnected from the power supply when removing the battery. To remove the battery, it is necessary to disassemble the product in order to disconnect the battery from the electronic circuit. The battery must be disposed of safely.

II. PRODUCT INFORMATIONS

- Capacity: 200 ml for over 5 hours of diffusion.
- A safety cut-out switches the device off automatically when there is no water in the reservoir.
- Diffuse essential oils or other scents without alcohol suitable for diffusion.
- Product: Voltage 5V – 2A, 7W / Li-ion rechargeable cell 5200mAh, 3.7V, 19.2Wh
- Charging time: approximately 4 hours. Battery life: 4 hours (maximum)
- Compatible adapter: Input 100-240V – 50/60Hz, Output 5V, 2A

III. INSTRUCTIONS

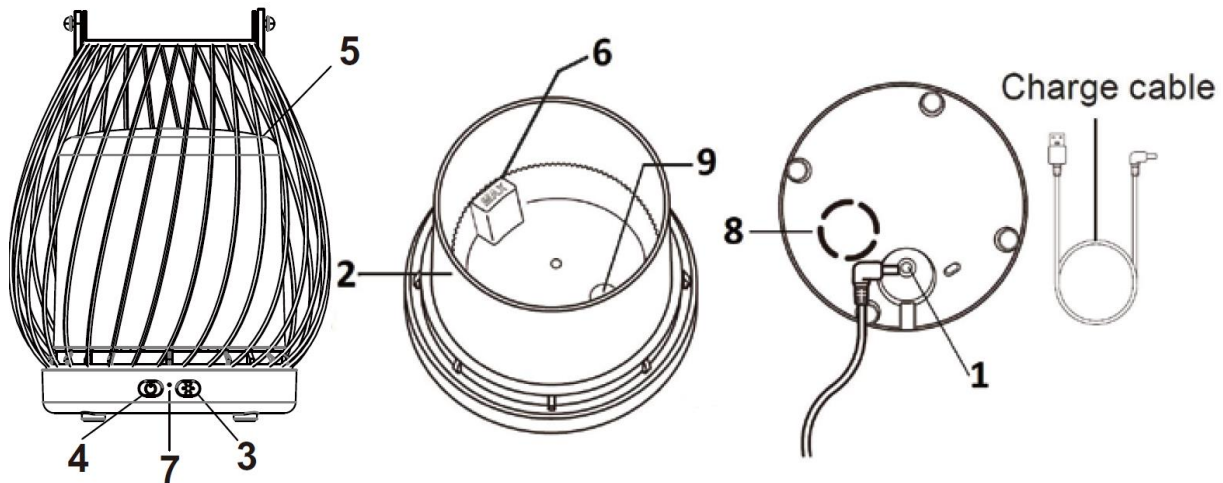

1. DC Plug	2. Diffuser body	3. Light button
4. Diffusion button	5. Cover	6. Maxi water line
7. Battery indicator	8. Fan output/input	9. Ceramic disk

Preferably, place the diffuser in the room half an hour before switching it on so that it can adjust to the ambient temperature.

Step 1: Remove the covers.

Step 2: Make sure the reservoir is clean and fill the reservoir with a maximum of 200 ml of clean water. (Please put demineralized water and essential oils suitable for diffusion). The temperature of water should be between 5°C to 30°C.

Step 3: Pour a few drops of essential oil into the water tank.

Step 4: Put back the covers.

Step 5: With dry hands, plug it in.

Button Light

Press once to activate low-intensity lighting.

Press a second time to activate high-intensity lighting.

Press a third time to activate a flickering effect.

Press a fourth time to turn off the lighting.

Button Diffusion

Press once to start continuous diffusion and activate low-intensity lighting.

Press a second time to start diffusion with alternating pause and diffusion every 15 seconds.

Press a third time to stop the device.

Battery Indicator

Steady white light: the device is charging or in operation.

Blinking white light: low battery level.

During battery charging, the indicator light remains on and will turn off once the charge is complete.

WARNING: DESPITE THE SAFETY CUT-OUT DEVICE THAT TURNS THE TRANSDUCER OFF, AVOID LEAVING THE POWER SWITCHED ON TO THE DEVICE WHEN YOU ARE NOT USING IT.

TO STOP THE DIFFUSER COMPLETELY, UNPLUG THE UNIT FROM THE POWER SUPPLY.

IV. MAINTENANCE

If the water contains too much mineral, calcium or/and too much magnesium it can leave a “white powder” in the device. If this scum is deposited on the ceramic disk, the device will be prevented from operating properly. After some time of operation, the device will generate less mist. This is normal wear of the ceramic disk.

We recommend:

- 1) Use demineralized water and essential oils without alcohol each time.
- 2) Cleaning the reservoir every 2 days and cleaning the ceramic disk each week.
- 3) Changing the water in the reservoir regularly. Don't leave it there for more than 2 days.
- 4) Cleaning the whole diffuser (see the explanation below) and making sure that all the parts are completely dry when it is not being used.

Cleaning the ceramic disk and the water tank:

Clean the ceramic disk and the water tank with soft cloth or cotton sticker in clean water with some white vinegar. Also, you can place 2 to 5 drops of white vinegar on the ceramic disk and leave for from 2 to 5 minutes.

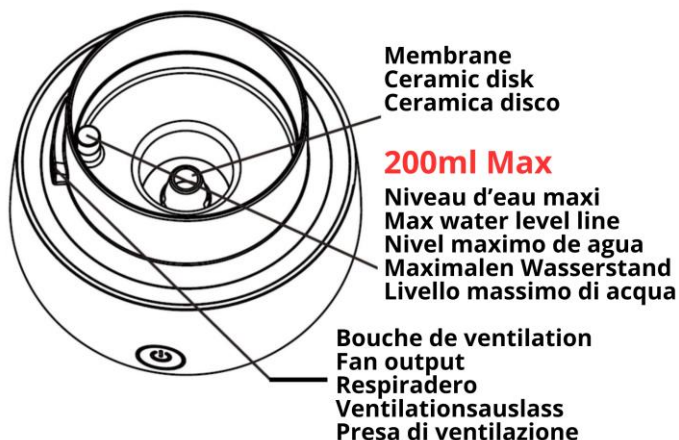

- Prohibited to touch or scratch the ceramic disc.
- Don't use washing powder to clean any part of the diffuser.
- Rinse the water tank in clean water.
- Do not use soap, solvent, or a spray on cleaning agent to clean the ceramic disk.
- Don't pour water, nor wet, nor block the little fan output.

Storage: Store the device in a clean, dry place, out of the reach of children, having cleaned and dried it.

V. PROBLEMS AND SOLUTIONS

If the diffuser does not operate properly under normal conditions of use, consult the following table:

Problems	Possible causes	Solutions
No blowing, no mist, no indicator lights	If there is no light.	Check the device is plugged in or that there is not a power failure.
	Main switch off.	Switch on the main switch.
	The water level in the reservoir is too high (>200 ml).	Remove some water from the reservoir.
	Water is leaking from the reservoir.	Check that the lids are closed properly.
Mist with an unusual smell	Water has been stagnating for too long in the reservoir.	Clean the reservoir and fill it with fresh water.
Low intensity	Too much water in the reservoir.	Remove some water from the reservoir.
	The mist intensity control has set to minimum.	Adjust the control button.
	Sediment on the ceramic disk.	Clean the ceramic disk.
	The water is too cold.	Use water at ambient temperature.
	The water is not clean.	Clean the reservoir and fill it with fresh water.
The mist does not come out	The glass cover and the base are not connected properly.	Check their connection.
	The fan isn't working properly.	Ask a specialist to check the fan in the base.

IMPORTANT INFORMATION

1. Do always fill in water before you add essential oil. Do not operate item if water tank is empty.
2. Always check the water level before you start operating.
3. Please use demineralized water and essential oils suitable for diffusion. The temperature of water should be between 5°C to 30°C.
4. Clean the water tank every week using natural descales (ex: white vinegar).
5. Keep the diffuser out of the reach of children.
6. Do not move the humidifier when filled with water, nor when it's working.
7. Place the item always on an even surface. The cable hanging from a table can cause an accident!
8. Only use with the supplied cable. Use in an environment ranging between 10°C and 30°C.
9. Renew water in the water tank frequently to keep it clean.
10. If the diffuser is not in use, please empty the water tank.
11. Don't pour water, nor wet, nor block the little fan output.
12. Only for external use, do not inhale!
13. To stop the diffuser completely, unplug the unit from the power supply.
14. DO NOT PUT MORE THAN 6 DROPS OF ESSENTIAL OILS OR PERFUME. **Note: Do not use resinous and sticky Essential oils (Myrrh, Frankincense, Patchouli ...) in this unit. Essential oils of citrus and conifer (Lemon, Lemongrass, Orange, Grapefruit, pine, fir ...) can be used if take care of the nebulizer by cleaning completely the unit after use.**

MANUAL DE INSTRUCCIONES

I. LAS INDICACIONES ESENCIALES

Este dispositivo es recargable **SOLO** con un adaptador USB de Voltaje 5V - 2A o mayor amperaje (adaptador no incluido).

Por favor, lea todas las instrucciones antes de usar su difusor, especialmente estas instrucciones de seguridad fundamentales. El incumplimiento de las instrucciones podría ocasionar un riesgo de incendio. Guarde este manual para futuras consultas.

1. Para la difusión, utilice agua desmineralizada y aceites esenciales o extractos de perfume sin alcohol. **NO PONGA MÁS DE 6 GOTAS.**
 2. Vierta siempre el agua antes de añadir los aceites esenciales o los extractos de perfume. El aparato sólo puede utilizarse con aceites esenciales y extractos de perfume destinados a la difusión. El uso de otras sustancias puede provocar riesgos tóxicos o de incendio.
 3. Algunas aguas desmineralizadas comerciales no son detectadas correctamente por el sistema. En este caso, el aparato no se enciende o funciona de forma intermitente. Basta con utilizar agua del grifo durante los primeros usos para garantizar un funcionamiento correcto. Si utiliza agua del grifo, se recomienda vaciar el depósito a diario para evitar el desarrollo de bacterias en el agua no renovada.
- Tenga en cuenta lo siguiente:** No se recomienda el uso de aceites esenciales resinosos y viscosos (mirra, incienso, pachulí...) en este aparato. Los aceites esenciales de cítricos y coníferas (limón, naranja, hierba limón, pomelo, pino, abeto...) deben utilizarse con precaución, teniendo cuidado de limpiar bien el sistema después de su uso.
4. **Es aconsejable limpiar el tanque cada 2 o 3 días y la membrana una vez a la semana.**
 5. **Es aconsejable cambiar el agua del depósito con regularidad y no dejar el agua estancada más de 2 días.**
 6. El difusor debe colocarse siempre sobre una superficie dura, plana y horizontal. No instale la unidad cerca de una pared, una fuente de calor como radiadores, o material combustible o una fuente de llamas abiertas, como velas encendidas, etc. También es aconsejable colocar el aparato sobre una superficie a salvo de salpicaduras de agua. No coloque nunca el aparato sobre una superficie de suelo o mueble que pueda dañarse por la humedad.
 7. Proteja siempre el cable de alimentación de las altas temperaturas.
 8. Compruebe que la tensión de su red eléctrica se corresponde con la del aparato.
 9. No conecte ni desconecte el cable y/o el transformador con las manos mojadas.
 10. No desmonte el aparato. No intente reparar ni sustituir ninguna pieza del aparato.
 11. No abra ni manipule el aparato mientras esté en funcionamiento.
 12. Si el cable de alimentación está dañado, debe ser reemplazado únicamente por un cable especial o similar disponible a través del proveedor, su servicio postventa o personas calificadas similares para evitar cualquier peligro.
 13. No deje el difusor al sol durante mucho tiempo.
 14. No toque la unidad si se ha caído al agua u otros líquidos, apáguela y desenchúfela inmediatamente antes de manipularla.
 15. Desenchufe el aparato cuando lo llene, antes de limpiarlo, antes de retirar el depósito o antes de cualquier otra manipulación.
 16. **No encienda el difusor cuando el depósito esté vacío.**
 17. No raye nunca la membrana (disco blanco situado en el centro del depósito) con una herramienta dura. Consulte las instrucciones de limpieza de este manual.
 18. No sobrepase la línea de nivel máximo de agua.

19. Si entra agua en la unidad, apáguela y desenchúfela inmediatamente y deje que se seque al aire durante al menos 3 o 4 días antes de volver a utilizarla.
20. La unidad está destinada únicamente para uso en interiores, no cubra la unidad durante el funcionamiento, no bloquee la salida de vapor, no inserte ningún objeto en las aberturas.
21. Este dispositivo está destinado únicamente a la difusión ambiental, no inhalar. Este dispositivo debe utilizarse exclusivamente con agua y aceites esenciales o otras fragancias sin alcohol adecuados para la difusión. El dispositivo debe utilizarse solo con las sustancias recomendadas para la difusión. El uso de otras sustancias puede representar un riesgo tóxico y de incendio.
22. Vacíe y limpie la unidad antes de un almacenamiento prolongado. Limpie la unidad antes del siguiente uso.
23. **Los botones del dispositivo no son impermeables y no deben entrar en contacto con el agua. No sumerja el difusor.**
24. **El aparato debe limpiarse con regularidad. Consulte las instrucciones de limpieza de este manual.**
25. **Asegúrese de que no entre agua en el conducto de ventilación.**
26. El depósito y la membrana pueden ensuciarse con el tiempo, así que asegúrese de limpiar estas piezas con regularidad. No utilice productos químicos ni detergentes corrosivos para limpiar la unidad, ya que podría dañarla.
27. Renueve con frecuencia el agua del depósito para evitar posibles suciedades que puedan dañar el aparato.
28. Vacíe el depósito y rellénelo cada tres días. Antes de rellenar, enjuague el depósito con agua del grifo. Elimine cualquier cal, depósito o película que se haya formado en las paredes del depósito o en sus superficies internas y limpie todas las superficies.

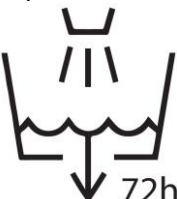
29.  **Medios: Limpie el depósito de agua cada tres días.**

30. La zona alrededor del aparato no debe estar mojada ni húmeda. En caso de humedad, reduzca el caudal del aparato. Si no se puede ajustar el caudal de la máquina, utilícela de forma intermitente. No permita que se mojen materiales absorbentes como alfombras, cortinas, cortinas o manteles.
31. Tenga en cuenta que los altos niveles de humedad pueden contribuir al crecimiento de organismos biológicos en el ambiente.
32. Si percibe algún ruido u olor extraño, deténgalo inmediatamente.
33. Deje de utilizar la unidad si el cable de alimentación o cualquier otra pieza están dañados.
34. Este aparato puede ser utilizado por niños de al menos 8 años de edad y por personas con capacidades físicas, sensoriales o mentales reducidas o con falta de experiencia o conocimientos, si están debidamente supervisados o instruidos en el uso seguro del aparato y se comprenden los peligros que conlleva. Los niños no deben jugar con el aparato. La limpieza y el mantenimiento por parte del usuario no deben ser realizados por niños sin supervisión.
35. Mantenga el aparato fuera del alcance de los niños.
36. **ADVERTENCIA :** Los microorganismos que pueden estar presentes en el agua o en el entorno en el que se utiliza o almacena el aparato pueden crecer en el depósito de agua y liberarse al aire, lo que puede provocar riesgos muy graves para la salud si no se renueva el agua y no se limpia correctamente el depósito cada 3 días.

37. El fabricante y el importador no se hacen responsables de los daños causados por un uso indebido.

38. Cuando este aparato llegue al final de su vida útil, le aconsejamos que lo lleve a un punto de reciclaje de equipos electrónicos, no lo tire con la basura doméstica. Encontrará los puntos de recogida en el sitio web oficial de su país.

Luz no sustituible

Este manual de usuario y las piezas de repuesto están disponibles en el sitio web www.zenaterra.com. Este dispositivo cumple con los requisitos de seguridad, higiene, medio ambiente y protección al consumidor de la comunidad europea.

La batería debe ser retirada del dispositivo antes de ser desechado. El dispositivo debe ser desconectado de la fuente de alimentación al momento de retirar la batería. Para retirar la batería, es necesario desmontar el producto para desconectarla del circuito electrónico.

La batería debe ser eliminada de forma segura.

II. INFORMACION TECNICA

- Capacidad de 200 ml. > 5 horas de difusión.
- El difusor está equipado con un sistema de seguridad que detiene la operación cuando la cantidad de agua presente en el depósito es insuficiente.
- Difusas aceites esenciales adecuados para la difusión o otras fragancias (por ejemplo, extractos de perfume sin alcoholes adecuados para la difusión).
- Dispositivo: Voltaje 5V – 2A, 7W / Li-ion rechargeable cell 5200mAh, 3.7V, 19.2Wh
- Tiempo de carga: aproximadamente 4 horas. Duración de la batería: 4 horas (máximo)
- Adaptador compatible: Entrada 100-240V – 50/60Hz, Salida 5V, 2A

III. MODO DE EMPLEO

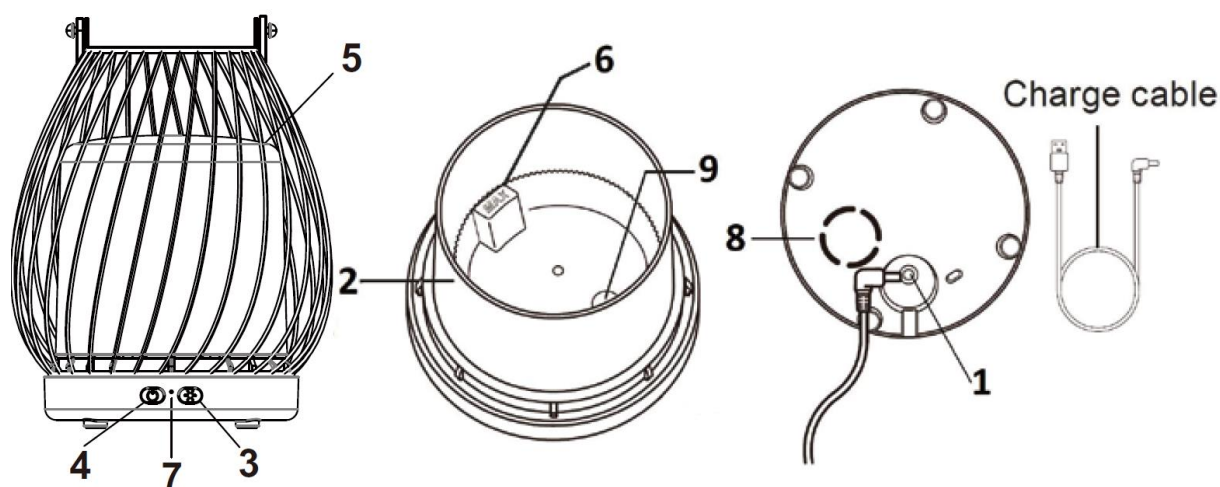

1. Alimentación	2. Difusor	3. Botón luz
4. Difusión botón	5. Tapa	6. Nivel máximo de agua
7. Indicador de batería	8. Boca de ventilación	9. Disco cerámico

Coloque el difusor en la habitación media hora antes de conectarlo, para que se adapte a la temperatura ambiente.

Paso 1: Retire las tapas.

Paso 2: Compruebe el tanque es limpio y verter 200 ml máximo de agua desmineralizada a temperatura ambiente. La temperatura del agua debe estar entre 5°C y 30°C.

Paso 3: Vierte unas gotas de aceites esenciales en el agua.

Paso 4: Ponga las tapas.

Paso 5: Con las manos secas, enchufe el Alimentación.

Botón de Luz

Presione una vez para activar la iluminación de baja intensidad.

Presione una segunda vez para activar la iluminación de alta intensidad.

Presione una tercera vez para activar un efecto parpadeante.

Presione una cuarta vez para apagar la iluminación.

Botón de Difusión

Presione una vez para iniciar la difusión continua y activar la iluminación de baja intensidad.

Presione una segunda vez para iniciar la difusión con pausas alternas y difusión cada 15 segundos.

Presione una tercera vez para detener el dispositivo.

Indicador de Batería

Luz blanca continua: el dispositivo se está cargando o en funcionamiento.

Luz blanca intermitente: nivel de batería bajo.

Durante la carga de la batería, la luz del indicador permanece encendida y se apagará una vez que la carga esté completa.

Atención: AUNQUE EL DISPOSITIVO DE SEGURIDAD INTERRUMPE EL FUNCIONAMIENTO DEL TRANSDUCTOR, NO DEJE EL APARATO CONECTADO CUANDO NO LO UTILICE. SE DETENGA COMPLETAMENTE DESENCHUFE LA UNIDAD DE LA FUENTE DE ALIMENTACIÓN.

IV. MANTENIMIENTO

Si el agua contiene demasiado calcio o magnesio, puede depositarse un «polvo blanco» dentro del aparato. Si esta espuma se depositara en el membrana (pastilla que produce los ultrasonidos), no permitiría que el difusor funcionase correctamente. Después de un tiempo de operación de la cantidad de vapor generado se reduce. Este es el desgaste normal de d el membrana.

Aconsejamos:

- 1) Utilizar agua embotellada y refrigerada, o bien agua destilada, en cada utilización.
- 2) Limpiar el depósito cada 2 horas de funcionamiento, y el transductor todas las semanas.
- 3) Cambiar regularmente el agua del depósito y no dejarla en el mismo más de 2 días.
- 4) Limpiar completamente la unidad (ver explicaciones a continuación) y asegurarse de que todas sus piezas estén perfectamente secas cuando se ponga en funcionamiento.

Para limpiar el disco cerámico:

Es importante limpiar regularmente el disco cerámico y el tanque con un paño suave o hisopo de algodón humedecido en vinagre blanco y dejar actuar durante unos minutos.

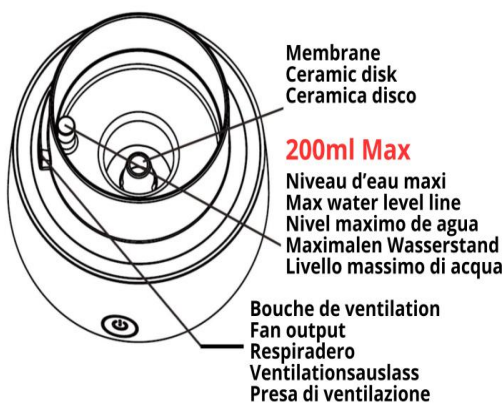

- No presione ni raye la membrana o el sensor de monitoreo del nivel del agua.

- No utilice productos de limpieza para la limpieza.

- No utilice la herramienta difícil de raspar la superficie. Es posible deposite de 2 a 5 gotas de vinagre sobre la superficie y déjelas actuar entre 2 y 5 minutos.

- No emplee utensilios duros que puedan arañar la superficie.

- Enjuague el depósito de la base con agua corriente.

- No utilice jabón, disolventes ni productos de

limpieza para limpiar el disco cerámico. Nunca agregue agua o está húmedo o bloquear los orificios de ventilación (respiradero).

Almacenamiento: Guarde el aparato en lugar fresco y seco, fuera del alcance de los niños, tras haberlo limpiado y secado.

V. AVERÍAS Y SOLUCIONES

En caso de avería, en condiciones de uso normales, consulte la siguiente tabla:

Avería	Posibles causas	Solución
No hay soplado, vapor ni se encienden los testigos luminosos.	Si no hay luces.	Verifique que el aparato esté conectado y que llega la corriente al enchufe.
	Interruptor principal apagado.	Conecte el interruptor principal.
	El nivel de agua en el depósito es demasiado alto (> 200 ml).	Vacíe parcialmente el depósito.
	Fuga en el depósito de agua.	Compruebe que las tapas estén bien cerradas.
El difusión huele raro	El agua se corrompe si está demasiado tiempo en el depósito.	Limpie el depósito y renueve el agua.
Intensidad débil	Demasiado agua en el depósito.	Vacíe parcialmente el depósito.
	El control de la intensidad de vapor está al mínimo.	Regule el botón de control.
	Sedimentos sobre el disco cerámico	Limpie el disco cerámico
	El agua está demasiado fría.	Utilice agua a temperatura ambiente.
	El agua está sucia.	Limpie el depósito y renueve el agua.

IMPORTANT INFORMATION

1. No siempre se llenan con agua antes de agregar aceite esencial. No opere artículo si el tanque de agua está vacío.
2. Compruebe siempre el nivel de agua antes de empezar a operar. La temperatura del agua debe estar entre 5°C y 30°C.
3. Utilice agua desmineralizada y aceites esenciales adecuados para la difusión.
4. Limpie el depósito de agua cada semana usando desincrusta naturales (por ejemplo: de vinagre blanco).
5. Mantenga el difusor fuera del alcance de los niños.
6. No mueva el humidificador cuando se llena de agua, ni cuando está trabajando.
7. Coloque el elemento siempre sobre una superficie plana. ¡El cable que cuelga de una mesa puede causar un accidente!
8. Utilice únicamente con el cable suministrado. Utilice en un ambiente que oscila entre 10°C y 30°C.
9. Renovar el agua en el tanque de agua con frecuencia para mantenerlo limpio.
10. Si el difusor no está en uso, por favor vaciar el tanque de agua.
11. No vierta agua ni húmedo, ni bloquear la poca salida del ventilador.
12. ¡Sólo para uso externo, no lo inhale!
13. Para detener el difusor completamente, desenchufe la unidad de la fuente de alimentación.
14. NO PUSO MAS DE 6 gotas de aceites o perfumes ESSENTIAL. Nota: No utilice aceites esenciales resinosos y pegajosos (mirra, incienso, pachulí ...) en esta unidad. Los aceites esenciales de cítricos y de coníferas (limón, hierba de limón, naranja, pomelo, pino, abeto ...) se pueden usar si cuidar el nebulizador limpiando completamente la unidad después de su uso.

BEDIENUNGSANLEITUNG

I. SICHERHEIT

Dieses Gerät ist NUR mit einem USB-Adapter mit einer Spannung von 5V - 2A oder einer höheren Amperezahl aufladbar (Adapter nicht im Lieferumfang enthalten).

BITTE LESEN SIE DIESE BEDIENUNGSANLEITUNG AUFMERKSAM DURCH, BEVOR SIE DEN
Bitte lesen Sie vor der Verwendung Ihres Diffusors alle Anweisungen, insbesondere diese grundlegenden Sicherheitshinweise. Das Nichtbefolgen der Anweisungen kann zu Brandgefahr führen. Bewahren Sie diese Anleitung zur späteren Verwendung auf.

1. Geben Sie entmineralisiertes Wasser und ätherische Öle oder alkoholfreie Parfümextrakte, die zur Diffusion bestimmt sind, hinein. GEBEN SIE NICHT MEHR ALS 6 TROPFEN.

2. Gießen Sie immer erst das Wasser, bevor Sie die ätherischen Öle oder Duftstoffe hinzufügen. Das Gerät darf nur mit ätherischen Ölen und Parfümextrakten verwendet werden, die zur Beduftung bestimmt sind. Die Verwendung anderer Substanzen kann zu toxischen oder feuergefährlichen Risiken führen.

3. Einige handelsübliche entmineralisierte Wässer werden vom System nicht richtig erkannt. In diesem Fall schaltet sich das Gerät nicht ein oder funktioniert nur sporadisch. Verwenden Sie für die ersten Anwendungen einfach Leitungswasser, um einen reibungslosen Betrieb zu gewährleisten. Wenn Sie Leitungswasser verwenden, empfehlen wir Ihnen, den Wassertank täglich zu leeren, um das Wachstum von Bakterien in nicht erneuertem Wasser zu verhindern.

Beachten Sie: Harzige und zähflüssige ätherische Öle (Myrrhe, Weihrauch, Patchouli...) sind nicht für die Verwendung in diesem Gerät empfohlen. Ätherische Öle aus Zitrusfrüchten und Nadelbäumen (Zitrone, Orange, Lemongrass, Grapefruit, Kiefer, Tanne...) sollten nur verwendet werden, wenn das System nach der Verwendung gründlich gereinigt wird.

4. Es wird empfohlen, den Behälter alle zwei bis drei Tage und die Membran einmal pro Woche zu reinigen.

5. Es ist ratsam, das Wasser im Tank regelmäßig zu wechseln und das Wasser nicht länger als zwei Tage stehen zu lassen.

6. Der Diffusor sollte immer auf einer harten, flachen und horizontalen Oberfläche stehen. Stellen Sie ihn nicht in der Nähe einer Wand, einer Wärmequelle wie Heizkörpern, brennbarem Material oder einer Quelle offener Flammen wie brennenden Kerzen... etc. auf. Es ist auch ratsam, das Gerät auf eine Oberfläche zu stellen, die nicht durch verschüttetes Wasser beschädigt werden kann. Stellen Sie das Gerät niemals auf einen Bodenbelag oder ein Möbelstück, das durch Feuchtigkeit beschädigt werden könnte.

7. Schützen Sie das Netzkabel immer vor hohen Temperaturen.

8. Stellen Sie sicher, dass die Spannung Ihres Stromnetzes mit der Spannung des Geräts übereinstimmt.

9. Schließen Sie das Kabel und/oder den Transformator nicht mit nassen Händen an oder ziehen Sie den Stecker heraus.

10. Bauen Sie das Gerät nicht auseinander. Versuchen Sie nicht, Teile des Geräts zu reparieren oder auszutauschen.

11. Öffnen oder manipulieren Sie das Gerät nicht, wenn es eingeschaltet ist.

12. Wenn das Netzkabel beschädigt ist, muss es ausschließlich durch ein spezielles oder ähnliches Kabel ersetzt werden, das beim Lieferanten, dem Kundendienst oder ähnlich qualifizierten Personen erhältlich ist, um Gefahren zu vermeiden.
13. Lassen Sie den Diffusor nicht über einen längeren Zeitraum in der Sonne stehen.
14. Berühren Sie das Gerät nicht, wenn es in Wasser oder andere Flüssigkeiten gefallen ist, schalten Sie es sofort aus und ziehen Sie den Netzstecker, bevor Sie es manipulieren.
15. Ziehen Sie den Stecker aus der Steckdose, wenn Sie das Gerät befüllen, reinigen, den Behälter entfernen oder sonstige Manipulationen vornehmen.
16. Schalten Sie den Diffusor nicht ein, wenn der Behälter leer ist.
17. Kratzen Sie die Membran (weiße Scheibe in der Mitte der Befeuchterkammer) niemals mit einem harten Werkzeug ab. Beachten Sie die Reinigungshinweise in dieser Bedienungsanleitung.
18. Achten Sie darauf, dass Sie die Linie, die den maximalen Wasserstand anzeigt, nicht überschreiten.
19. Wenn Wasser in das Gerät eindringt, schalten Sie es sofort aus, ziehen Sie den Netzstecker und lassen Sie es mindestens 3 bis 4 Tage an der Luft trocknen, bevor Sie es wieder verwenden.
20. Das Gerät ist nur für den Betrieb in Innenräumen vorgesehen. Decken Sie das Gerät während des Betriebs nicht ab, verstopfen Sie nicht den Nebelauslass und stecken Sie keine Gegenstände in die Öffnungen.
21. Das Gerät ist nur zur Raumbeduftung bestimmt, nicht einatmen. Dieses Gerät darf ausschließlich mit ätherischen Ölen und anderen alkoholfreien Düften, die zur Verbreitung geeignet sind, verwendet werden.
Das Gerät darf nur mit den empfohlenen Substanzen zur Verbreitung verwendet werden. Die Verwendung anderer Substanzen kann ein toxisches Risiko und Brandgefahr darstellen.
22. Leeren und reinigen Sie das Gerät vor einer längeren Lagerung. Reinigen Sie das Gerät vor der nächsten Verwendung.
23. Die Knöpfe des Geräts sind nicht wasserdicht und dürfen nicht mit Wasser in Berührung kommen. Tauchen Sie den Diffusor nicht in Wasser.
24. Das Gerät muss regelmäßig gereinigt werden. Beachten Sie dazu die Reinigungshinweise in dieser Anleitung.
25. Achten Sie darauf, dass kein Wasser in den Luftauslass gelangt.
26. Der Behälter und die Membran können im Laufe der Zeit verkalken. Achten Sie darauf, diese Teile regelmäßig zu reinigen. Verwenden Sie zum Reinigen des Geräts keine Chemikalien oder ätzenden Reinigungsmittel, da dies zu Beschädigungen führen kann.
27. Erneuern Sie das Wasser im Wassertank häufig, um mögliche Verschmutzungen zu vermeiden, die das Gerät beschädigen könnten.
28. Leeren Sie den Tank und füllen Sie ihn alle drei Tage wieder auf. Spülen Sie den Tank vor dem Befüllen mit Leitungswasser aus. Entfernen Sie Kalkablagerungen, Ablagerungen oder Filme, die sich an den Wänden oder Innenflächen des Behälters gebildet haben, und wischen Sie alle diese Flächen ab.

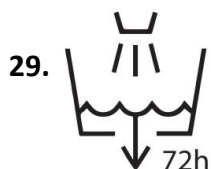

Middelen: Reinig het waterreservoir om de drie dagen.

30. De omgeving van het apparaat mag niet nat of vochtig zijn. Als het gebied rond het apparaat nat is, moet u het debiet van het apparaat verminderen. Als het debiet van de machine niet kan worden aangepast, gebruik de machine dan met tussenpozen. Laat absorberende materialen zoals tapijten, gordijnen, draperieën of tafelkleden niet nat worden.

31. Merk op dat een hoge vochtigheidsgraad kan bijdragen tot de groei van biologische organismen in de omgeving.

32. Stop onmiddellijk als u een ongewoon geluid of een ongewone geur opmerkt.

33. Gebruik het toestel niet meer als het netsnoer of een ander onderdeel beschadigd is.

34. Dit apparaat kan worden gebruikt door kinderen van ten minste 8 jaar oud en door personen met verminderde lichamelijke, zintuiglijke of geestelijke vermogens of met gebrek aan ervaring of kennis, indien zij onder deskundig toezicht staan of instructies hebben gekregen over het veilige gebruik van het apparaat en de daaraan verbonden gevaren begrijpen. Kinderen mogen niet met het apparaat spelen. Reiniging en onderhoud door de gebruiker mogen niet worden uitgevoerd door kinderen zonder toezicht.

35. Houd het apparaat buiten het bereik van kinderen.

36. **WAARSCHUWING:** Micro-organismen die aanwezig kunnen zijn in het water of in de omgeving waarin het apparaat wordt gebruikt of opgeslagen, kunnen in het waterreservoir groeien en in de lucht terechtkomen, met zeer ernstige gezondheidsrisico's als het water niet wordt verversd en het reservoir niet om de 3 dagen goed wordt schoongemaakt.

37. De fabrikant en importeur zijn niet verantwoordelijk voor schade veroorzaakt door verkeerd gebruik.

38. Wanneer dit apparaat het einde van zijn levensduur heeft bereikt, adviseren wij u het naar een recyclingpunt voor elektronische apparatuur te brengen en het niet bij het huisvuil te doen. Afhaalpunten vindt u op de officiële website van uw land.

Nicht austauschbare Lichtquelle.

Diese Bedienungsanleitung und Ersatzteile sind auf der Website www.zenaterra.com. Gemeinschaft in Bezug auf Sicherheit, Hygiene, Umwelt und Verbraucherschutz.

Der Akku muss aus dem Gerät entfernt werden, bevor es entsorgt wird. Das Gerät muss vom Stromnetz getrennt werden, wenn der Akku entfernt wird. Um den Akku zu entfernen, ist es erforderlich, das Produkt zu demontieren, um den Akku von der elektronischen Schaltung zu trennen. Der Akku muss sicher entsorgt werden.

II. TECHNISCHE INFORMATIONEN

Inhalt vom Wassertank: 200ml. Gerät: Voltage 5V – 2A, 7W / Li-ion rechargeable cell 5200mAh, 3.7V, 19.2Wh. • Ladezeit: Ungefähr 4 Stunden. Batterielaufzeit: 4 Stunden (maximal). Kompatibler Adapter: Eingang 100-240V – 50/60Hz, Ausgang 5V, 2A

III. INBETRIEBNAHME

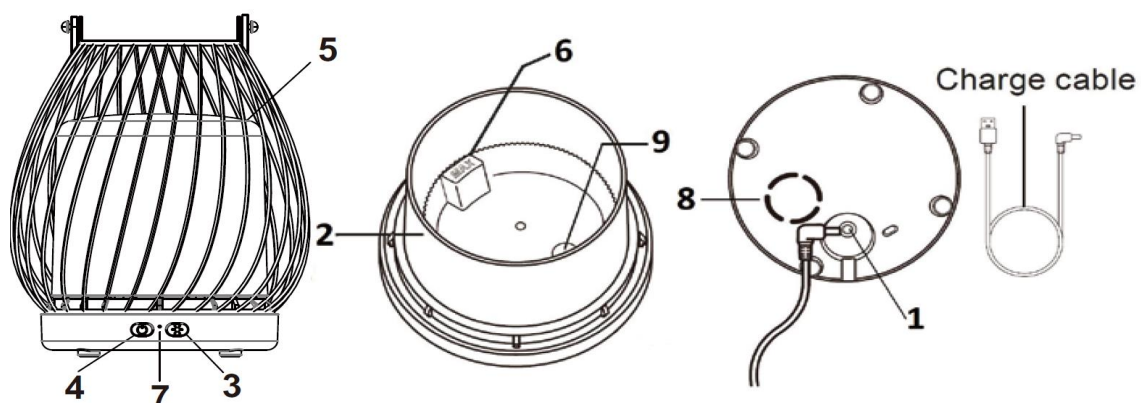

1. Ein/Ausschalter	2. Diffuser	3. Taste Licht
4. Taste Diffusion	5. Deckel	6. Maximaler Wasserstand
7. Batterieanzeige	8. Eine Lüftungs	9. Keramik scheibe

Schritt 1: Öffnen Sie die Cover.

Schritt 2: Stellen Sie sicher, dass der Wasserbehälter sauber ist und füllen sie den Behälter mit maximal 200 ml sauberes Wasser. (Bitte verwenden sie Destilliertes Wasser und ätherischen Ölen für Diffuser.) Die Wassertemperatur sollte zwischen 5°C und 30°C liegen.

Schritt 3: Geben Sie bis zu 3 Tropfen Ätherisches Öl in den Wasserbehälter.

Schritt 4: Sie den Deckel.

Schritt 5: Mit trockenen Händen einstecken.

Lichtknopf

Drücken Sie einmal, um die niedrige Lichtintensität zu aktivieren.

Drücken Sie ein zweites Mal, um die hohe Lichtintensität zu aktivieren.

Drücken Sie ein drittes Mal, um einen flimmernden Effekt zu aktivieren.

Drücken Sie ein viertes Mal, um das Licht auszuschalten.

Diffusionsknopf

Drücken Sie einmal, um die kontinuierliche Diffusion zu starten und die niedrige Lichtintensität zu aktivieren.

Drücken Sie ein zweites Mal, um die Diffusion mit abwechselnden Pausen und Diffusion alle 15 Sekunden zu starten.

Drücken Sie ein drittes Mal, um das Gerät auszuschalten.

Batterieanzeige

Dauerhaftes weißes Licht: Das Gerät wird aufgeladen oder ist in Betrieb.

Blinkendes weißes Licht: niedriger Batteriestand.

Während des Batterieladevorgangs bleibt die Anzeigelampe eingeschaltet und wird sich ausschalten, sobald der Ladevorgang abgeschlossen ist.

ACHTUNG: Die Diffuser Tasten sind nicht wasserdicht und dürfen nicht mit Wasser in Berührung kommen. Nicht eintauchen des Diffusors. Lassen Sie das Wasser nicht in die Gebläse Öffnung (Dampföffnung), dies kann zu Fehlfunktionen des Gerätes führen. Für einen vollständigen Stillstand, ziehen Sie das Netzkabel von der Stromquelle. Fügen Sie nicht mehr als drei Tropfen Ätherische Öle in das Gerät.

IV. INSTANDHALTUNG

Wir empfehlen: 1) Verwendung von Destilliertem Wasser für jeden Betrieb.

2) Reinigen Sie den Tank und die Membran (Keramik scheibe) alle 2 Tage.

3) Das Wasser im Tank regelmäßig wechseln, lassen sie das Wasser nicht mehr als zwei Tage im Tank.

4) Reinigen Sie das Gerät (siehe Erklärung unten) und sicherstellen, dass alle Teile vollständig trocken sind, wenn den Diffusor nicht in Betrieb ist.

Um die Membran (Keramik scheibe) und Tank zu reinigen:

1) Es ist wichtig, regelmäßige Reinigung der Membran (Keramik scheibe) mit einem weichen Tuch oder einem Wattestäbchen mit weißen Essig und ein paar Minuten stehen lassen.

2) Drücken Sie nicht oder kratzen sie nie an der Membrane (Keramik scheibe).

3) Verwenden Sie keine Reinigungsmitteln zur Reinigung des Geräts.

4) Verwenden Sie kein hartes Werkzeug an der Oberfläche um Kratzer zu vermeiden gekratzt.

5) Spülen den Tank mit Wasser.

6) Lassen Sie das Wasser nicht in die Gebläse Öffnung (Dampföffnung), dies kann zu Fehlfunktionen des Gerätes führen.

7) Stellen Sie sicher dass das die Gebläse Öffnung (Dampföffnung) nicht verstopft ist.

MANUALE D'USO

I. INDICAZIONI DI SICUREZZA

Questo dispositivo è ricaricabile SOLO con un adattatore USB con tensione di 5V - 2A o amperaggio superiore (adattatore non incluso).

Si prega di leggere tutte le istruzioni prima di utilizzare il diffusore, in particolare queste poche istruzioni di sicurezza fondamentali. Il mancato rispetto delle istruzioni potrebbe comportare un rischio di incendio. Conservare questo manuale per riferimenti futuri.

1. Per la diffusione utilizzare acqua demineralizzata e oli essenziali o estratti di profumo senza alcool. NON METTERE PIÙ DI 6 GOCCE.

2. Versare sempre l'acqua prima di aggiungere gli oli essenziali o gli estratti di profumo. Il dispositivo può essere utilizzato solo con oli essenziali ed estratti di profumo destinati alla diffusione. L'uso di altre sostanze può comportare rischi di tossicità o di incendio.

3. Alcune acque demineralizzate commerciali non vengono rilevate correttamente dal sistema. In questo caso, l'apparecchio non si accende o funziona a intermittenza. Per i primi utilizzi è sufficiente utilizzare l'acqua del rubinetto per garantire il corretto funzionamento. Se si utilizza l'acqua del rubinetto, si consiglia di svuotare il serbatoio ogni giorno per evitare lo sviluppo di batteri nell'acqua non rinnovata.

Si prega di notare : Gli oli essenziali resinosi e viscosi (mirra, incenso, patchouli...) non sono consigliati per l'uso in questo dispositivo. Gli oli essenziali di agrumi e conifere (limone, arancia, citronella, pompelmo, pino, abete...) devono essere utilizzati con cautela, avendo cura di pulire accuratamente il sistema dopo l'uso.

4. Si consiglia di pulire la vasca ogni 2 o 3 giorni e la membrana una volta alla settimana.

5. Si consiglia di cambiare regolarmente l'acqua della vasca e di non lasciare l'acqua stagnante per più di 2 giorni.

6. Il diffusore deve essere sempre collocato su una superficie dura, piana e orizzontale. Non installare l'unità vicino a una parete, a una fonte di calore come i termosifoni, a materiale combustibile o a una fonte di fiamme libere, come candele accese, ecc. Si consiglia inoltre di collocare l'apparecchio su una superficie al riparo da eventuali fuoriuscite d'acqua. Non collocare mai l'apparecchio su un pavimento o una superficie di mobili che potrebbero essere danneggiati dall'umidità.

7. Proteggere sempre il cavo di alimentazione dalle alte temperature.

8. Verificare che la tensione della rete elettrica corrisponda a quella dell'apparecchio.

9. Non collegare o scollegare il cavo e/o il trasformatore con le mani bagnate.

10. Non smontare l'apparecchio. Non tentare di riparare o sostituire alcuna parte dell'unità.

11. Non aprire o manomettere l'apparecchio mentre è in funzione.

12. Se il cavo di alimentazione è danneggiato, deve essere sostituito esclusivamente con un cavo speciale o simile disponibile presso il fornitore, il servizio di assistenza o persone qualificate similari al fine di evitare pericoli.

13. Non lasciare il diffusore al sole per un lungo periodo di tempo.

14. Non toccare l'unità se è caduta in acqua o in altri liquidi, spegnere l'unità e scollegarla immediatamente prima di maneggiarla.

15. Scollegare l'apparecchio durante il riempimento, prima della pulizia, prima di rimuovere il serbatoio o prima di qualsiasi altra operazione.

16. Non accendere il diffusore quando il serbatoio è vuoto.

17. Non graffiare mai la membrana (disco bianco al centro del serbatoio) con un attrezzo duro. Consultare le istruzioni per la pulizia contenute in questo manuale.

18. Non superare la linea di livello massimo dell'acqua.

19. Se l'acqua penetra nell'apparecchio, spegnerlo e scollegarlo immediatamente e lasciarlo asciugare all'aria per almeno 3 o 4 giorni prima di utilizzarlo nuovamente.

20. L'unità è destinata esclusivamente all'uso interno, non coprire l'unità durante il funzionamento, non bloccare l'uscita della nebbia, non inserire oggetti nelle aperture.

21. Questo dispositivo è destinato esclusivamente alla diffusione nell'ambiente, non inalare. Questo apparecchio deve essere utilizzato esclusivamente con oli essenziali e altre fragranze senza alcool adatte alla diffusione. L'apparecchio deve essere utilizzato solo con le sostanze consigliate per la diffusione. L'uso di altre sostanze può comportare un rischio tossico e di incendio.

22. Svuotare e pulire l'unità prima di conservarla a lungo. Pulire l'unità prima dell'uso successivo.

23. I pulsanti del dispositivo non-sono impermeabili e non devono entrare in contatto con l'acqua. Non immergere il diffusore.

24. Il dispositivo deve essere pulito regolarmente. Consultare le istruzioni per la pulizia contenute in questo manuale.

25. Assicurarsi che l'acqua non penetri nel condotto di aerazione.

26. Il serbatoio e la membrana possono sporcarsi con il tempo, quindi è necessario pulire regolarmente queste parti. Non utilizzare prodotti chimici o detergenti corrosivi per la pulizia dell'unità, in quanto ciò potrebbe causare danni.

27. Rinnovare frequentemente l'acqua nel serbatoio per evitare che la sporcizia possa danneggiare l'apparecchio.

28. Svuotare il serbatoio e riempirlo ogni tre giorni. Prima di riempire, sciacquare il serbatoio con acqua di rubinetto. Rimuovere eventuali incrostazioni, depositi o pellicole che si sono formate sulle pareti del serbatoio o sulle superfici interne e pulire tutte le superfici.

29. **Significato: pulire il serbatoio dell'acqua ogni tre giorni.**

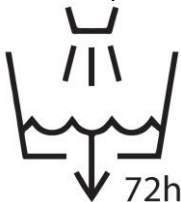

30. L'area intorno all'apparecchio non deve essere bagnata o umida. Se l'area intorno all'apparecchio è bagnata, ridurre la portata dell'apparecchio. Se non è possibile regolare la portata della macchina, utilizzarla a intermittenza. Non lasciare che materiali assorbenti come tappeti, tende, tendaggi o tovaglie si bagnino.

31. Si noti che alti livelli di umidità possono contribuire alla crescita di organismi biologici nell'ambiente.

32. Se notate un rumore o un odore insolito, fermatevi immediatamente.

33. Interrompere l'uso dell'unità se il cavo di alimentazione o qualsiasi altra parte è danneggiata.

34. Questo apparecchio può essere utilizzato da bambini di almeno 8 anni e da persone con ridotte capacità fisiche, sensoriali o mentali o con scarsa esperienza o conoscenza, a condizione che siano adeguatamente sorvegliati o istruiti sull'uso sicuro dell'apparecchio e che ne comprendano i pericoli. I bambini non devono giocare con l'apparecchio. La pulizia e la manutenzione da parte dell'utente non devono essere eseguite da bambini non sorvegliati.

35. Tenere l'apparecchio fuori dalla portata dei bambini.

36. **ATTENZIONE:** i microrganismi eventualmente presenti nell'acqua o nell'ambiente in cui l'apparecchio viene utilizzato o conservato possono crescere nel serbatoio dell'acqua ed

essere rilasciati nell'aria, con conseguenti rischi molto gravi per la salute se l'acqua non viene rinnovata e il serbatoio non viene pulito correttamente ogni 3 giorni.

37. Il produttore e l'importatore non-sono responsabili per i danni causati da un uso improprio.

38. Quando questo dispositivo raggiunge la fine del suo ciclo di vita, si consiglia di portarlo in un punto di riciclaggio di apparecchiature elettroniche, non smaltirlo con i rifiuti domestici. I punti di raccolta si trovano sul sito ufficiale del vostro Paese.

Sorgente luminosa non sostituibile.

Questo manuale utente e i pezzi di ricambio sono disponibili sul sito web www.zenaterra.com.

Questo dispositivo è conforme ai requisiti di sicurezza, igiene, ambiente e protezione dei consumatori della comunità europea.

La batteria deve essere rimossa dal dispositivo prima di essere smaltito.

Il dispositivo deve essere scollegato dalla rete elettrica quando si rimuove la batteria.

Per rimuovere la batteria, è necessario smontare il prodotto per disconnettere la batteria dal circuito elettronico.

La batteria deve essere smaltita in modo sicuro.

II. INFORMAZIONI TECNICHE

- Capacità del serbatoio: 200 ml. Durata di diffusione a piena potenza: > 5 ore. Il diffusore è munito di un sistema di sicurezza che interrompe il funzionamento quando la quantità di acqua presente nel serbatoio è insufficiente.
- Diffonde gli oli essenziali adattati alla diffusione o altri profumi, come le essenze profumate senza alcol ed adattate alla diffusione. Non usare mai oli essenziali senza acqua. Elimina i carichi elettrostatici, sana l'aria ambiente e regola il tasso di umidità.
- Dispositivo: Tensione 5V - 2A, 7W / Li-ion rechargeable cell 5200mAh, 3.7V, 19.2Wh
- Tempo di ricarica: circa 4 ore. Autonomia: 4 ore (massimo)
- Adattatore compatibile: Input 100-240V – 50/60Hz, Output 5V, 2A

III. ISTRUZIONI PER L'USO

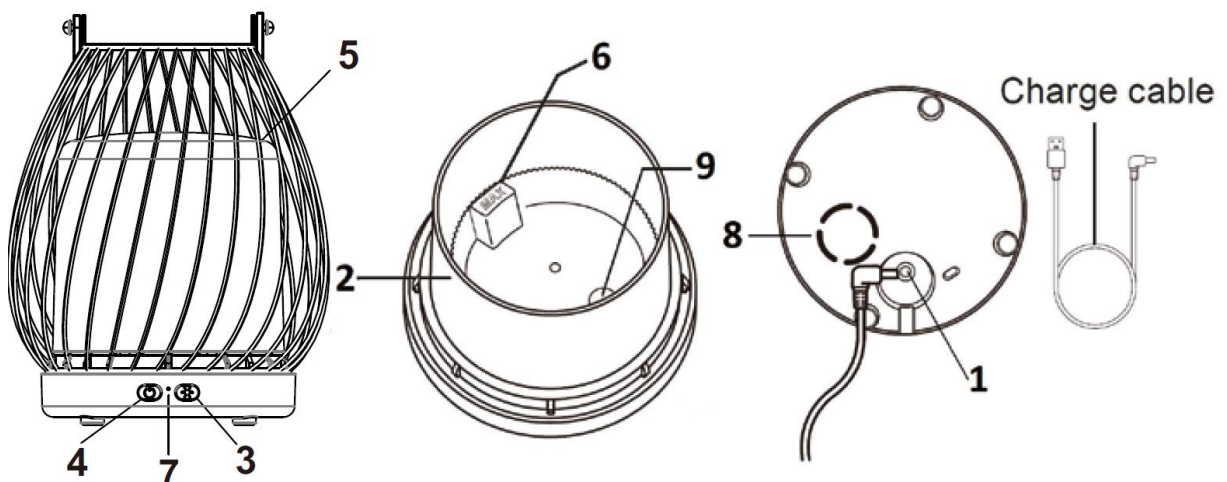

1. Connectore	2. Diffusore	3. Tasto luce
4. Tasto Diffusione	5. Coperchio	6. Livello massimo di acqua
7. Indicatore della batteria	8. Una ventilazione	9. Membrana in ceramica

Preferibilmente posizionate l'apparecchio nel locale dove verrà usato una mezz'ora prima di accenderlo affinché si adatti alla temperatura ambientale.

Punto 1: Togliete la copertura del diffusore.

Punto 2: Assicuratevi che il serbatoio sia pulito e versate massimo 200 ml di acqua addolcita o demineralizzata a temperatura ambiente. La temperatura dell'acqua deve essere compresa tra 5 ° C e 30 ° C.

Punto 3: Versate nell'acqua alcune gocce di olio essenziale.

Punto 4: Rimettete la copertura.

Punto 5: Con le mani asciutte, inserite il connettore del cable nell'apparecchio e poi il connettore in una presa elettrica.

Pulsante Luce

Premere una volta per attivare l'illuminazione a bassa intensità.

Premere una seconda volta per attivare l'illuminazione ad alta intensità.

Premere una terza volta per attivare un effetto lampeggiante.

Premere una quarta volta per spegnere l'illuminazione.

Pulsante Diffusione

Premere una volta per avviare la diffusione continua e attivare l'illuminazione a bassa intensità.

Premere una seconda volta per avviare la diffusione con pause alternative e diffusione ogni 15 secondi.

Premere una terza volta per spegnere il dispositivo.

Indicatore Batteria

Luce bianca fissa: il dispositivo è in carica o in funzione.

Luce bianca lampeggiante: livello di batteria basso.

Durante la ricarica della batteria, la luce dell'indicatore rimane accesa e si spegnerà una volta completata la carica.

ATTENZIONE: Non inclinare l'apparecchio quando sta funzionando. Non riempire o svuotare il serbatoio quando l'apparecchio è in funzione. Non mettere più di 6 gocce di olio essenziale.

ATTENZIONE: MALGRADO IL DISPOSITIVO DI SICUREZZA CHE INTERROMPE IL FUNZIONAMENTO DELL'APPARECCHIO, EVITATE DI LASCIARE L'APPARECCHIO SOTTO TENSIONE QUANDO NON L'UTILIZZATE O QUANDO IL SERBATOIO È VUOTO. PER UN ARRESTO COMPLETO, DISINSERIRE L'APPARECCHIO DI LA PRESA ELETTRICA.

IV. MANUTENZIONE

Se l'acqua usata contiene troppo calcare, calcio o magnesio si può depositare una "polvere bianca" nell'apparecchio. Se questa incrostazione si deposita sulla membrana, ciò può impedire il corretto funzionamento dell'apparecchio. E' normale che la quantità di "nebbia" generata si riduca progressivamente con l'uso. Ciò è dovuto alla normale usura della membrana in ceramica.

Consigliamo:

- 1) di utilizzare acqua demineralizzata o addolcita ad ogni utilizzo.
- 2) di pulire ogni 2 giorni il serbatoio ed una volta alla settimana la membrana.
- 3) di cambiare regolarmente l'acqua, non lasciarla nello stesso per più di 2 giorni.

4) di pulire l'apparecchio (vedere sotto spiegazioni) e di assicurarsi che tutte le sue parti siano perfettamente asciutte quando non è in uso.

Per pulire la membrana (disco ceramico) ed il serbatoio:

È importante effettuare regolarmente una pulizia della membrana in ceramica e della superficie dell'apparecchio con un straccio morbido o un cotone-idrofilo impregnato di acqua e un po' di aceto bianco.

Potete anche versare da 2 a 5 gocce di aceto bianco sulla membrana e lasciarle agire da 2 a 5 minuti.

Non premere o grattare la membrana o il sensore di controllo del livello di acqua.

Non utilizzare detersivi per pulire l'apparecchio.

Non usare detersivi in polvere per pulire le superfici. Non lavare la membrana con sapone, spray, solventi. Fate molta attenzione a che l'acqua non entri nella presa di ventilazione e che questa non sia ostruita.

Conservazione: Dopo aver pulito ed asciugato l'apparecchio, sistematelo in un luogo pulito ed asciutto, fuori dalla portata dei bambini.

V. PROBLEMI E SOLUZIONI

Se il diffusore non funziona correttamente, in condizioni normali, consultate la sottostante tabella:

Problemi	Possibili cause	Soluzioni
Mancanza di fumo, luce, alimentazione	Problema di alimentazione elettrica.	Controllare che l'apparecchio sia collegato e che non vi sia un problema di alimentazione o mancanza di corrente.
	Interruttore principale spento.	Accendere l'interruttore.
	Il livello di acqua nel serbatoio è eccessivo (>200 ml).	Rimuovere un po' di acqua dal serbatoio.
	Fuoriuscita di acqua dal serbatoio.	Controllare che il coperchio sia ben posizionato.
Fumo con odore insolito	Acqua stagnante rimasta per troppo tempo ferma nel serbatoio.	Pulire il serbatoio e riempirlo nuovamente con acqua fresca.
Fumo poco intenso	Troppa acqua nel serbatoio.	Rimuovere un po' di acqua dal serbatoio.
	Il selettore di intensità (se presente) è settato sul livello minimo.	Selezionare l'intensità desiderata.
	Sedimenti sulla membrana ceramica.	Pulire la membrana ceramica.
	L'acqua è troppo fredda.	Usare acqua a temperature ambiente.
	L'acqua non è pulita.	Pulire il serbatoio e riempirlo con acqua fresca.
Non esce alcun fumo	Il coperchio di vetro e la base non sono connessi correttamente.	Controllare la chiusura/connessione.
	La ventola non funziona correttamente.	Chiedere ad un tecnico specializzato di verificare la ventola nella base.

MANUAL DE INSTRUÇÃO

I. INSTRUÇÕES DE SEGURANÇA

Este dispositivo é recarregável APENAS com um adaptador USB de voltagem 5V - 2A ou superior (adaptador não incluído).

LEIA TODAS AS INSTRUÇÕES ANTES DE UTILIZAR O SEU DIFUSOR, ESPECIALMENTE ESTAS IMPORTANTES INSTRUÇÕES DE SEGURANÇA. O NÃO CUMPRIMENTO DAS INSTRUÇÕES PODE RESULTAR EM RISCO DE INCÊNDIO. GUARDE ESTE MANUAL PARA CONSULTA FUTURA.

1. Utilizar água desmineralizada e óleos essenciais ou extractos de perfume sem álcool para a difusão. NÃO COLOCAR MAIS DE 6 GOTAS.

2. Deitar sempre na água antes de adicionar os óleos essenciais ou extractos de perfume. O dispositivo só pode ser utilizado com óleos essenciais e extractos de perfume destinados à difusão. A utilização de outras substâncias pode resultar em perigos tóxicos ou de incêndio.

3. Algumas águas desmineralizadas comerciais não são correctamente detectadas pelo sistema. Neste caso, o aparelho não se liga ou funciona de forma intermitente. É suficiente utilizar água da torneira para as primeiras utilizações para garantir um funcionamento adequado. Se utilizar água da torneira, recomendamos que esvazie o tanque diariamente para evitar o desenvolvimento de bactérias em água não renovada

Por favor note : Os óleos essenciais resinosos e viscosos (Mirra, Incenso, Patchouli...) não são recomendados para utilização neste dispositivo. Os óleos essenciais de citrinos e coníferas (Limão, Laranja, Erva-limão, Toranja, Pinheiro, Abeto...) devem ser utilizados com cuidado, tendo o cuidado de limpar bem o sistema após a sua utilização.

4. É aconselhável limpar o tanque a cada 2 ou 3 dias e a membrana uma vez por semana.

5. É aconselhável mudar a água do tanque regularmente e não deixar a água estagnada durante mais de 2 dias.

6. O difusor deve ser sempre colocado sobre uma superfície dura, plana e horizontal. Não instalar a unidade perto de uma parede, uma fonte de calor como radiadores, ou material combustível ou uma fonte de chamas abertas, tais como velas acesas, etc. É também aconselhável colocar o aparelho sobre uma superfície que esteja a salvo de derrames de água. Nunca colocar o aparelho sobre um chão ou superfície de mobiliário que possa ser danificado pela humidade.

7. Proteger sempre o cabo de alimentação das altas temperaturas.

8. Verifique se a voltagem da sua fonte de alimentação corresponde à do aparelho.

9. Não ligar ou desligar o cabo e/ou transformador com as mãos molhadas.

10. Não desmontar o aparelho. Não tentar reparar ou substituir qualquer parte da unidade.

11. Não abrir ou mexer no aparelho enquanto este estiver em funcionamento.

12. Se o cabo de alimentação estiver danificado, ele deve ser substituído exclusivamente por um cabo especial ou similar disponível junto ao fornecedor, ao serviço pós-venda ou a pessoas qualificadas semelhantes, a fim de evitar perigos.

13. Não deixar o difusor ao sol durante um longo período de tempo.

14. Não tocar na unidade se esta tiver sido deixada cair em água ou outros líquidos, desligar a corrente e desligá-la imediatamente antes d'a manusear.

15. Desligar o aparelho da tomada ao encher, antes de limpar, antes de remover o depósito ou antes de qualquer outro manuseamento.

16. Não ligar o difusor quando o tanque estiver vazio.

17. Nunca riscar a membrana (disco branco no centro do tanque) com uma ferramenta dura. Consultar as instruções de limpeza neste manual.

18. Não exceder a linha de nível máximo de água.

19. Se entrar água na unidade, desligue-a e desligue-a imediatamente e deixe-a secar ao ar durante pelo menos 3 a 4 dias antes de a voltar a utilizar.
20. A unidade destina-se apenas a uso interno, não cobrir a unidade durante o funcionamento, não bloquear a saída da névoa, não inserir quaisquer objectos nas aberturas.
21. Este dispositivo destina-se apenas à difusão em sala, não inalar. Questo apparecchio deve essere utilizzato esclusivamente con oli essenziali e altre fragranze senza alcool adatte alla diffusione. L'apparecchio deve essere utilizzato solo con le sostanze consigliate per la diffusione. L'uso di altre sostanze può comportare un rischio tossico e di incendio.
22. Esvaziar e limpar a unidade antes de armazenamento prolongado. Limpar a unidade antes da próxima utilização.
23. Os botões do dispositivo não são à prova de água e não devem entrar em contacto com a água. Não imergir o difusor.
24. O dispositivo deve ser limpo regularmente. Consultar as instruções de limpeza deste manual.
25. Certificar-se de que não entra água na conduta de ar.
26. O tanque e a membrana podem ficar sujos com o tempo, por isso não se esqueça de limpar regularmente estas peças. Não utilizar produtos químicos ou detergentes corrosivos para limpar a unidade, uma vez que isto pode causar danos.
27. Renovar frequentemente a água do tanque para evitar possíveis sujidades que possam danificar o aparelho.
28. Esvaziar o tanque e reabastecê-lo de três em três dias. Antes de voltar a encher, lavar o tanque com água da torneira. Remover qualquer escala, depósitos ou películas que se tenham formado nas paredes do tanque ou nas suas superfícies internas e limpar todas as superfícies.

29.  Meios: Limpar o depósito de água de três em três dias.

30. A área em redor do aparelho não deve estar húmida ou molhada. Se a área em redor do aparelho estiver molhada, reduzir o caudal do aparelho. Se o caudal da máquina não puder ser ajustado, utilizar a máquina de forma intermitente. Não permitir que materiais absorventes tais como tapetes, cortinas, cortinas ou toalhas de mesa se molhem.
31. Note-se que níveis elevados de humidade podem contribuir para o crescimento de organismos biológicos no ambiente.
32. Se notar qualquer ruído ou cheiro invulgar, pare-o imediatamente.
33. Parar de utilizar a unidade se o cabo de alimentação ou qualquer outra parte estiver danificado.
34. Este aparelho pode ser utilizado por crianças de pelo menos 8 anos de idade e por pessoas com capacidades físicas, sensoriais ou mentais reduzidas ou com falta de experiência ou conhecimento, se forem devidamente supervisionadas ou instruídas na utilização segura do aparelho e se forem compreendidos os perigos envolvidos. As crianças não devem brincar com o aparelho. A limpeza e manutenção pelo utilizador não deve ser efectuada por crianças não vigiadas.
35. Manter o aparelho fora do alcance das crianças.
36. **ATENÇÃO** : Microorganismos que podem estar presentes na água ou no ambiente em que o aparelho é utilizado ou armazenado podem crescer no tanque de água e ser libertados

para o ar, resultando em riscos muito sérios para a saúde se a água não for renovada e o tanque não for devidamente limpo de 3 em 3 dias.

37. O fabricante e o importador não são responsáveis por danos causados por utilização indevida.

38. Quando este dispositivo chegar ao fim da sua vida útil, aconselhamo-lo a levá-lo para um ponto de reciclagem de equipamento electrónico, não o elimine com o lixo doméstico. Os pontos de recolha podem ser encontrados no website oficial do seu país.

Fonte de luz não substituível.

Este manual do usuário e as peças de reposição estão disponíveis no site www.zenaterra.com. Este aparelho está em conformidade com os requisitos de segurança, higiene, meio ambiente e proteção ao consumidor da comunidade europeia.

A bateria deve ser removida do aparelho antes de ser descartado.

aparelho deve ser desconectado da rede elétrica ao remover a bateria.

Para remover a bateria, é necessário desmontar o produto para desconectá-la do circuito eletrônico.

A bateria deve ser descartada de forma segura.

II. INFORMAÇÃO TÉCNICA

- Capacidade do tanque: 200 ml. Tempo de difusão em potência máxima: mais de 5 horas.
- O difusor está equipado com um sistema de segurança que interrompe o funcionamento quando a quantidade de água no tanque é insuficiente. Utilize óleos essenciais adequados à difusão ou outros aromas (por exemplo, extrato de perfume sem álcoois adequados à difusão).
- Aparelho : Tensão 5V - 2A, 7W / Li-ion rechargeable cell 5200mAh, 3.7V, 19.2Wh • Tempo de recarga: Aproximadamente 4 horas. Autonomia: 4 horas (máximo).
- Adaptador compatível: Input 100-240V – 50/60Hz, Output 5V, 2A

III. INSTRUÇÕES DE USO

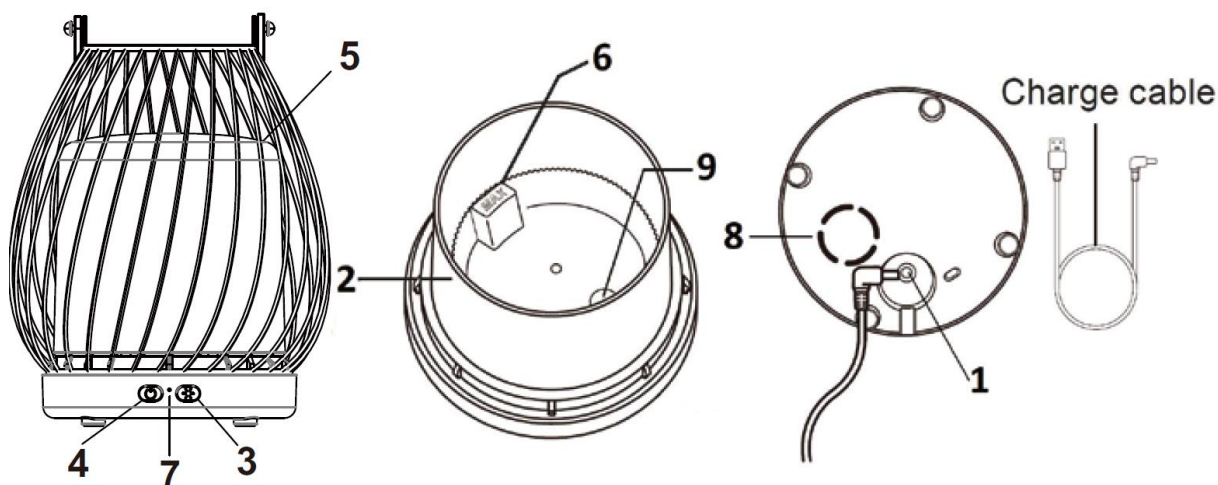

1. Conector elétrico	2. Corpo do difusor	3. Botão de luz
4. Botão de difusão	5. Tampa	6. Nível máximo de água
7. Indicador de bateria	8. Boca de Ventilação	9. Membrana

Recomendamos que coloque a unidade no espaço durante meia hora antes de a ligar para permitir que atinja a temperatura ambiente.

Passo 1: Remover a tampa do difusor.

Passo 2: Certifique-se de que o tanque está limpo e encha-o com um máximo de 200ml de água desmineralizada à temperatura ambiente. (A temperatura da água deve estar entre 5°C e 30°C.)

Passo 3: Verter 2 ou 3 gotas de óleos essenciais para a água.

Passo 4: Colocar a tampa novamente.

Passo 5: Com as mãos secas, ligar o difusor, pressionar os botões para iniciar o difusor.

Botão de Luz

Pressione uma vez para ativar a iluminação de baixa intensidade.

Pressione uma segunda vez para ativar a iluminação de alta intensidade.

Pressione uma terceira vez para ativar um efeito intermitente.

Pressione uma quarta vez para desligar a iluminação.

Botão de Difusão

Pressione uma vez para iniciar a difusão contínua e ativar a iluminação de baixa intensidade.

Pressione uma segunda vez para iniciar a difusão alternando entre períodos de pausa e difusão a cada 15 segundos.

Pressione uma terceira vez para desligar o aparelho.

Indicador de Bateria

Luz branca constante: o dispositivo está carregando ou em funcionamento.

Luz branca piscando: nível de bateria baixo.

Durante o carregamento da bateria, a luz do indicador permanece acesa e se apagará quando a carga estiver completa.

CUIDADO: APESAR DO DISPOSITIVO DE SEGURANÇA QUE INTERROMPE O FUNCIONAMENTO DA UNIDADE, NÃO DEIXAR A UNIDADE LIGADA QUANDO NÃO ESTIVER A SER UTILIZADA OU QUANDO O RESERVATÓRIO ESTIVER VAZIO.

PARA UMA PARAGEM COMPLETO, DESLIGUE A UNIDADE DA TOMADA ELÉTRICA.

IV. MANUTENÇÃO

Se a água contiver muito calcário, cálcio ou magnésio, pode depositar um “pó branco” no dispositivo. Se esta espuma entrar na membrana, pode impedir que a unidade funcione corretamente. Após algum tempo de operação, a quantidade de névoa gerada diminuirá. Este é o desgaste normal da membrana cerâmica.

Nós recomendamos:

- 1) Utilizar água desmineralizada para cada uso.
- 2) Limpar o tanque a cada 2 dias e a membrana uma vez por semana.
- 3) Trocar a água do tanque regularmente, não deixá-lo por mais de 2 dias.
- 4) Limpe o aparelho (veja as explicações abaixo) e certifique-se de que todas as suas partes estejam perfeitamente secas quando não estiverem em uso.

Limpeza da membrana e do reservatório:

É importante limpar regularmente a membrana e a superfície do dispositivo com um pano macio ou um cotonete embebido em vinagre branco e deixá-lo a trabalhar durante alguns minutos.

Não pressione ou arranhe a membrana ou o sensor de controle do nível de água.

Não use produtos de limpeza para limpar o aparelho.

Não utilize ferramentas duras para arranhar a superfície.

Enxágue o reservatório da base com água limpa. Certifique-se de que a água não entre na abertura de ventilação e que ela não fique obstruída.

Armazenamento: Após limpeza e secagem, armazenar o aparelho num local fresco e seco, fora do alcance das crianças.

V. PROBLEMAS E SOLUÇÃO

Em caso de mau funcionamento, em condições normais de utilização, consultar a tabela seguinte:

Avaria	Causas possíveis	soluções
Sem sopro, sem névoa, sem luz	Problema de conexão elétrica.	Verifique se o aparelho está ligado ou se não existe problemas no cabo.
	Interruptor principal desligado.	Ligue o interruptor principal.
	O nível da água no depósito é demasiado elevado (>200 ml).	Retire um pouco de água do depósito.
	Fuga do reservatório de água.	Verifique se a tampa está fechada corretamente.
Sem névoa	Nenhuma água no depósito ou o depósito não contém mais 2 ml.	Encha o depósito.
	A saída de névoa está obstruída por água ou outros resíduos.	Limpe a saída da névoa com um cotonete.
Cheiro estranho	A água está estagnada há muito tempo no reservatório.	Limpe o depósito e deite água limpa.
Fracamente intensidade de difusão	Água a mais no depósito (>200 ml).	Retire um pouco de água do depósito.
	Depósito de calcário ou outro na membrana.	Limpe a membrana como indicado neste manual.
	A água está muito fria.	Utilize água à temperatura ambiente.
	A água não está limpa.	Limpe o depósito e deite-lhe água à temperatura ambiente.

INFORMAÇÕES IMPORTANTES

1. Deite a água no depósito antes do óleo essencial. Verifique o nível de água do depósito antes de utilizar.
2. Utilize água desmineralizada e óleos essenciais sem álcool ou extratos de fragrâncias para a difusão. A temperatura da água utilizada deve estar entre 5°C e 30°C.
3. Limpe o depósito e a membrana conforme indicado no folheto informativo.
4. Não mova o aparelho quando estiver cheio de água e/ou quando estiver a funcionar.
5. Coloque o aparelho sobre uma superfície plana e estável, longe da borda.
6. Para evitar acidentes, certifique-se de que o cabo não está pendurado.
7. Este produto só deve ser alimentado pelo cable. Respeite a tensão de funcionamento indicada no cable.
8. Utilizar num ambiente entre 10°C e 30°C. Apenas para uso interno.
9. Renova regularmente a água do depósito.
10. Esvazie o depósito quando o aparelho não estiver a ser utilizado.
11. Certifique-se de que a água não entra nas aberturas de ventilação.
12. Para uma paragem completa, desligue o aparelho da tomada elétrica.
13. Não coloque mais de 6 gotas de óleos essenciais. Óleos essenciais resinosos e viscosos (Mirra, Incenso, Patchouli...) não são recomendados para utilização neste dispositivo. Os óleos essenciais de citrinos e coníferos (Limão, Laranja, Lemongrass, Toranja, Pinheiro, Abeto...) devem ser utilizados tendo o cuidado de realizar uma limpeza completa do sistema após a utilização.

GEBRUIKSAANWIJZING

I. VEILIGHEIDSINSTRUCTIES

Dit apparaat is ALLEEN oplaadbaar met een USB-adapter van 5V - 2A of hoger (adapter niet inbegrepen).

LEES ALLE INSTRUCTIES VOOR HET GEBRUIK VAN UW DIFFUSER, IN HET BIJZONDER DE VOLGENDE ESSENTIËLE VEILIGHEIDSINSTRUCTIES. HET NIET VOLGEN VAN DE INSTRUCTIES KAN BRANDGEVAAR VEROORZAKEN. BEWAAR DEZE GEBRUIKSAANWIJZING VOOR TOEKOMSTIG GEBRUIK.

1. Gebruik gedemineraliseerd water en essentiële oliën of alcoholvrije parfumextracten voor verstuiving. DOE NIET MEER DAN 6 DRUPPELS.

2. Giet het water er altijd bij voordat u de essentiële oliën of parfumextracten toevoegt. Het apparaat mag alleen worden gebruikt met essentiële oliën en parfumextracten die bestemd zijn voor verstuiving. Het gebruik van andere stoffen kan leiden tot toxische of brandgevaarlijke situaties.

3. Sommige commerciële gedemineraliseerde waters worden door het systeem niet correct gedetecteerd. In dit geval schakelt het apparaat niet in of werkt het met tussenpozen. Het is voldoende om de eerste paar keer leidingwater te gebruiken voor een goede werking. Als u leidingwater gebruikt, raden wij aan de tank dagelijks te legen om de ontwikkeling van bacteriën in niet-verversterkt water te voorkomen.

Let op: Harsachtige en viskeuze essentiële oliën (Mirre, Wierook, Patchouli...) worden niet aanbevolen voor gebruik in dit apparaat. Essentiële oliën van citrusvruchten en naaldbomen (citroen, sinaasappel, citroengras, grapefruit, dennen, sparren...) moeten voorzichtig worden gebruikt, waarbij het systeem na gebruik grondig moet worden gereinigd.

4. Het is raadzaam de tank om de 2 à 3 dagen en het membraan eenmaal per week te reinigen.

5. Het is raadzaam het water in de tank regelmatig te verversen en het water niet langer dan 2 dagen stil te laten staan.

6. De diffusor moet altijd op een hard, vlak en horizontaal oppervlak worden geplaatst. Installeer het apparaat niet in de buurt van een muur, een warmtebron zoals radiatoren, of brandbaar materiaal of een bron van open vuur, zoals brandende kaarsen, enz. Het is ook raadzaam om het apparaat op een oppervlak te plaatsen waar geen water kan morsen. Plaats het apparaat nooit op een vloer of meubeloppervlak dat door vocht kan worden beschadigd.

7. Bescherm het netsnoer altijd tegen hoge temperaturen.

8. Controleer of de spanning van uw netspanning overeenkomt met die van het apparaat.

9. De kabel en/of transformator niet met natte handen aansluiten of loskoppelen.

10. Haal het apparaat niet uit elkaar. Probeer geen onderdelen van het toestel te repareren of te vervangen.

11. Open het apparaat niet en knoei er niet mee als het in werking is.

12. Als de voedingskabel beschadigd is, moet deze uitsluitend vervangen worden door een speciale of soortgelijke kabel die verkrijgbaar is bij de leverancier, de klantenservice of vergelijkbaar gekwalificeerde personen, om gevaar te voorkomen.

13. Laat de verstuiver niet langdurig in de zon liggen.

14. Raak het apparaat niet aan als het in water of andere vloeistoffen is gevallen, schakel de stroom uit en trek de stekker onmiddellijk uit het stopcontact voordat u het apparaat aanraakt.

15. Haal de stekker uit het stopcontact bij het vullen, voor het schoonmaken, voor het verwijderen van het reservoir of voor elke andere handeling.
16. Zet de verstuiver niet aan als de tank leeg is.
17. Kras het membraan (witte schijf in het midden van de tank) nooit met hard gereedschap. Zie de reinigingsinstructies in deze handleiding.
18. Overschrijd de maximale waterpeilgrens niet. Dit apparaat moet uitsluitend worden gebruikt met essentiële oliën en andere alcoholvrije geuren die geschikt zijn voor diffusie. Het apparaat moet alleen worden gebruikt met de aanbevolen stoffen voor diffusie. Het gebruik van andere stoffen kan een giftig risico en brandgevaar met zich meebrengen.
19. Als er water in het apparaat is gekomen, moet u het onmiddellijk uitschakelen en de stekker uit het stopcontact halen, en het minstens 3 tot 4 dagen aan de lucht laten drogen voordat u het weer gebruikt.
20. Het toestel is uitsluitend bestemd voor gebruik binnenshuis, dek het toestel tijdens de werking niet af, blokkeer de mistuitlaat niet, steek geen voorwerpen in de openingen.
21. Dit apparaat is alleen bedoeld voor verspreiding in de ruimte, niet inhaleren.
22. Maak het apparaat leeg en schoon voordat u het langere tijd opbergt. Reinig het apparaat voor het volgende gebruik.
23. De knoppen op het toestel zijn niet waterdicht en mogen niet in contact komen met water. Dompel de verstuiver niet onder.
24. Het apparaat moet regelmatig worden schoongemaakt. Zie de reinigingsinstructies in deze handleiding.
25. Zorg ervoor dat er geen water in de ontluchter komt.
26. De tank en het membraan kunnen na verloop van tijd vuil worden, dus maak deze onderdelen regelmatig schoon. Gebruik geen chemicaliën of bijtende schoonmaakmiddelen om het toestel te reinigen, aangezien dit schade kan veroorzaken.
27. Ververs regelmatig het water in de tank om mogelijke vervuiling die het apparaat kan beschadigen te voorkomen.
28. Leeg de tank en vul hem om de drie dagen bij. Spoel de tank voor het bijvullen met leidingwater. Verwijder eventuele kalkaanslag, afzettingen of films die zich op de wanden van het reservoir of op de interne oppervlakken ervan hebben gevormd en veeg alle oppervlakken schoon.

29.  Middelen: Reinig het waterreservoir om de drie dagen.

30. De omgeving van het apparaat mag niet nat of vochtig zijn. Als het gebied rond het apparaat nat is, moet u het debiet van het apparaat verminderen. Als het debiet van de machine niet kan worden aangepast, gebruik de machine dan met tussenpozen. Laat absorberende materialen zoals tapijten, gordijnen, draperieën of tafelkleden niet nat worden.
31. Merk op dat een hoge vochtigheidsgraad kan bijdragen tot de groei van biologische organismen in de omgeving.
32. Stop onmiddellijk als u een ongewoon geluid of een ongewone geur opmerkt.
33. Gebruik het toestel niet meer als het netsnoer of een ander onderdeel beschadigd is.
34. Dit apparaat kan worden gebruikt door kinderen van ten minste 8 jaar oud en door personen met verminderde lichamelijke, zintuiglijke of geestelijke vermogens of met gebrek aan ervaring of kennis, indien zij onder deskundig toezicht staan of instructies hebben

gekregen over het veilige gebruik van het apparaat en de daaraan verbonden gevaren begrijpen. Kinderen mogen niet met het apparaat spelen. Reiniging en onderhoud door de gebruiker mogen niet worden uitgevoerd door kinderen zonder toezicht.
35. Houd het apparaat buiten het bereik van kinderen.

36. **WAARSCHUWING:** Micro-organismen die aanwezig kunnen zijn in het water of in de omgeving waarin het apparaat wordt gebruikt of opgeslagen, kunnen in het waterreservoir groeien en in de lucht terechtkomen, met zeer ernstige gezondheidsrisico's als het water niet wordt verversd en het reservoir niet om de 3 dagen goed wordt schoongemaakt.

37. De fabrikant en importeur zijn niet verantwoordelijk voor schade veroorzaakt door verkeerd gebruik.

38. Wanneer dit apparaat het einde van zijn levensduur heeft bereikt, adviseren wij u het naar een recyclingpunt voor elektronische apparatuur te brengen en het niet bij het huisvuil te doen. Afhaalpunten vindt u op de officiële website van uw land.

Niet-vervangbare lichtbron. Deze gebruikershandleiding en reserveonderdelen zijn beschikbaar op de website www.zenaterra.com. Dit apparaat voldoet aan de veiligheids-, hygiëne-, milieu- en consumentenbeschermingseisen van de Europese gemeenschap.

De batterij moet uit het apparaat worden verwijderd voordat het wordt weggegooid.

Het apparaat moet worden losgekoppeld van de stroomvoorziening bij het verwijderen van de batterij. Om de batterij te verwijderen, is het nodig om het product uit elkaar te halen om de batterij los te koppelen van de elektronische schakeling.

De batterij moet op een veilige manier worden afgevoerd.

II. TECHNISCHE INFORMATIE

- Inhoud van het reservoir: 200 ml.
- De geurverspreider is uitgerust met een beveiligingssysteem dat de werking onderbreekt als er onvoldoende water in het reservoir is. Verspreidt etherische oliën of andere geuren geschikt voor geurverspreiding (bv. parfumextracten zonder alcohol die geschikt zijn voor geurverspreiding).
- Toestel: Spanning 5V - 2A, 7W / Li-ion rechargeable cell 5200mAhm, 3.7V, 19.2Wh
- Oplaadtijd: ongeveer 4 uur. Batterijduur: 4 uur (maximaal).
- Compatibele adapter: Input 100-240V – 50/60Hz, Output 5V, 2A

III. GEBRUIKSAANWIJZING

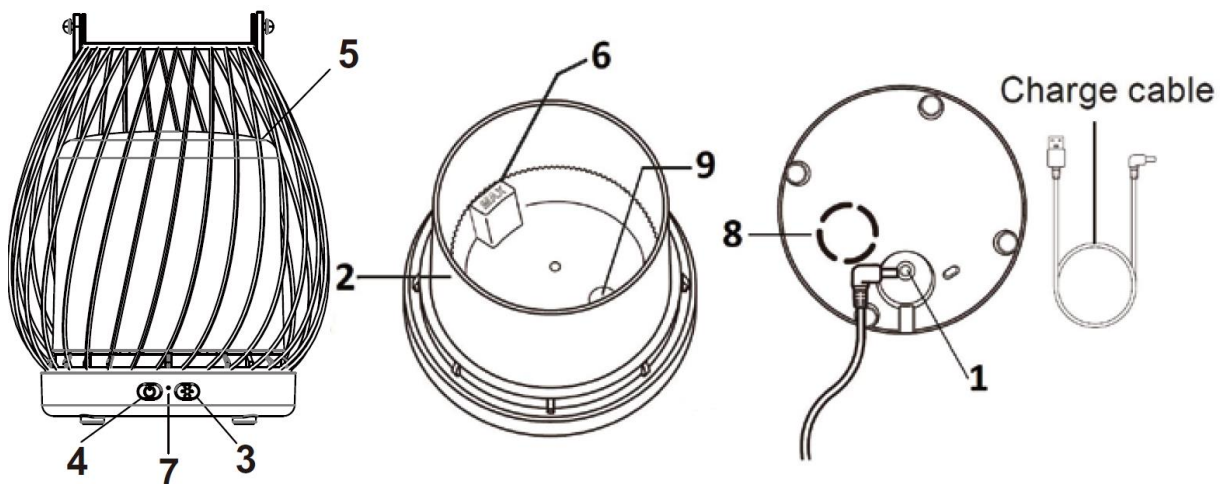

1. Stroomvoorziening

2. Roosterhuis

3. Lichtknop

4. Diffusieknop

5. Deksel

6. Maximale waterstand

7. Batterij-indicator

8. Ventilatie-uitlaat

9. Keramische schijf

We raden aan het apparaat een half uur voor gebruik in de kamer te zetten, zodat het op kamertemperatuur kan komen.

Stap 1: Til het deksel van de geurverspreider op.

Stap 2: Zorg dat het reservoir schoon is en giet er maximaal 200 ml gedemineraliseerd water op kamertemperatuur in. (het water moet een temperatuur hebben **tussen 5 °C en 30 °C.**)

Stap 3: Doe twee of drie druppels etherische olie in het water.

Stap 4: Plaats het deksel er weer op.

Stap 5: Steek, met droge handen, de stekker in het stopcontact en druk op de knop om de geurverspreider aan te zetten.

Lichtknop

Druk eenmaal om de lage lichtintensiteit te activeren.

Druk een tweede keer om de hoge lichtintensiteit te activeren.

Druk een derde keer om een knipperend effect te activeren.

Druk een vierde keer om de verlichting uit te schakelen.

Diffusieknop

Druk eenmaal om de continue diffusie te starten en de lage lichtintensiteit te activeren.

Druk een tweede keer om de diffusie te starten met afwisselende pauzes en diffusie elke 15 seconden.

Druk een derde keer om het apparaat uit te schakelen.

Batterij-indicator

Steady wit licht: het apparaat wordt opgeladen of is in bedrijf.

Knipperend wit licht: lage batterijspanning.

Tijdens het opladen van de batterij blijft de indicatorverlichting aan en zal deze uitgaan zodra de lading is voltooid.

OPGELET: ONDANKS DE BEVEILIGING DIE DE WERKING VAN HET APPARAAT ONDERBREEKT, RADEN WE AAN OM HET APPARAAT NIET INGESCHAKELD TE LATEN ALS HET NIET WORDT GEBRUIKT OF ALS HET RESERVOIR LEEG IS.

ALS JE HET APPARAAT VOLLEDIG WILT UITSCHAKELEN, TREK JE DE STEKKER UIT HET STOPCONTACT.

IV. ONDERHOUD

Als het water te veel kalk, calcium of magnesium bevat, kan het ervoor zorgen dat er een "wit poeder" in het apparaat ontstaat. Als dit schuim zich op het membraan afzet, kan het de goede werking van het apparaat verhinderen. De hoeveelheid opgewekte nevel zal minder worden na verloop van tijd. Dit is normale slijtage van het keramische membraan.

We raden het volgende aan:

- 1) Gebruik voor elke geursessie gedemineraliseerd water.
- 2) Maak het reservoir om de twee dagen schoon en het membraan één keer per week.
- 3) Ververs het water in het reservoir regelmatig en laat het niet langer dan twee dagen staan.
- 4) Maak het apparaat schoon (zie de uitleg hieronder) en zorg dat alle onderdelen volledig droog zijn als ze niet worden gebruikt.

Reiniging van het membraan en het reservoir:

- Het is belangrijk dat je het keramische membraan en het oppervlak van het apparaat regelmatig schoonmaakt met een zachte doek of wattenstaafje gedrenkt in azijn. Laat dat een paar minuten inwerken.
- Druk niet op het membraan of de sensor voor de controle van het waterniveau en maak er geen krassen op.
- Gebruik geen schoonmaakmiddelen om het apparaat schoon te maken.
- Gebruik geen hard gereedschap om het oppervlak af te schrapen.
- Spoel het reservoir met schoon water.
- Zorg dat er geen water in de luchtopening komt en dat dezeniet geblokkeerd raakt.

Opslag:

Bewaar het apparaat na het schoonmaken en drogen op een koele, droge plaats buiten het bereik van kinderen.

VI. PROBLEMEN EN OPLOSSINGEN

Raadpleeg de volgende tabel in geval van een storing bij een normaal gebruik:

Storingen	Mogelijke oorzaken	Oplossingen
Geen luchtstroom, geen verneveling, geen verlichting	Probleem met de elektrische aansluiting.	Controleer of het apparaat aangesloten is en of de transformator geen storing heeft.
	Hoofdschakelaar is uit.	Zet de hoofdschakelaar aan.
	Het waterniveau in het reservoir is te hoog (>200 ml).	Haal wat water uit het reservoir.
	Het waterreservoir lekt.	Controleer of het deksel goed dicht is.
Geen verneveling	Er zit geen water in het reservoir of het reservoir bevat niet meer dan 2 ml water.	Vul het reservoir.
	De uitgang van de verneveling is verstopt door water of andere afzettingen.	Maak de uitgang van de verneveling schoon met een wattenstaafje.
Ongewone geur	Het water heeft te lang in het reservoir gezeten.	Maak het reservoir schoon en giet er vers water in.
Lage intensiteit van geurverspreiding	Er zit te veel water in het reservoir (> 200 ml).	Haal wat water uit het reservoir.
	Kalkaanslag of andere afzettingen op het membraan.	Maak het membraan schoon zoals beschreven in deze gebruiksaanwijzing.
	Het water is te koud.	Gebruik water op kamertemperatuur.
	Het water is niet schoon.	Maak het reservoir schoon en giet er water op kamertemperatuur in.

BELANGRIJKE INFORMATIE

1. Giet vóór de etherische olie eerst het water erin. Controleer voor gebruik het waterniveau in het reservoir.
2. Gebruik gedemineraliseerd water en alcoholvrije etherische oliën of parfumextracten voor de geurverspreiding.
3. Maak het reservoir en het membraan schoon zoals beschreven in de gebruiksaanwijzing.
4. Verplaats het apparaat niet als het vol water zit en/of als het aanstaat.
5. Zet het apparaat op een vlakke en stabiele ondergrond, weg van muren en randen.
6. Zorg dat de kabel niet naar beneden hangt, om ongelukken te voorkomen.
7. Dit product mag alleen worden gevoed door de bijgeleverde wisselstroomadapter. Respecteer de bedrijfsspanning die op de kabel is aangegeven.
8. Gebruik in een omgeving tussen 10°C en 30 °C. Het apparaat is alleen bedoeld voor gebruik binnenshuis.
9. Ververs het water in het reservoir regelmatig.
10. Leeg het reservoir als je de geurverspreider niet gebruikt.
11. Zorg dat er geen water in de luchtopeningen komt.
12. Als je het apparaat volledig wilt uitschakelen, trek je de stekker uit het stopcontact.
13. Gebruik niet meer dan drie druppels etherische olie. We raden af in dit apparaat harsachtige en stroperige etherische oliën (mirre, wierook, patchoeli, ...) te gebruiken. Gebruik essentiële oliën van citrusvruchten en naaldbomen (citroen, sinaasappel, citroengras, grapefruit, den, spar, ...), maar zorg er wel voor dat je het systeem na gebruik grondig reinigt.

MANUEL D'UTILISATION

I. SIKKERHEDSANVISNINGER

Denne enhed kan KUN genoplades med en USB-adapter med spænding 5V – 2A eller kraftigere i ampere (adapter medfølger ikke).

VENLIGST LÆS ALLE INSTRUKTIONERNE, FØR DU BRUGER DIN DUFTAPPARAT, ISÆR DISSE VIGTIGE SIKKERHEDSINSTRUKTIONER. IKKE-OVERHOLDELSE AF INSTRUKTIONERNE KAN MEDFØRE BRANDRISIKO. GEM DENNE VEJLEDNING TIL SENERE BRUG.

1. Brug demineraliseret vand og æteriske olier eller dufttekstrakter uden alkohol beregnet til diffusion. MÅ IKKE TILFØJE MERE END 6 DRÅBER.
2. Hæld altid vandet først, inden du tilføjer æteriske olier eller dufttekstrakter. Apparatet skal kun bruges med æteriske olier og dufttekstrakter beregnet til diffusion. Brug af andre stoffer kan medføre giftig risiko eller brandfare.
3. Nogle kommercielt tilgængelige demineraliserede vande genkendes ikke korrekt af systemet. I så fald tændes apparatet ikke eller fungerer intermittently. Brug simpelthen hanen vand til de første brug for at sikre korrekt funktion. Hvis du bruger hanen vand, anbefaler vi at tømme reservoiret dagligt for at undgå udvikling af bakterier i stillestående vand. Bemærk: Harpiksagtige og viskøse æteriske olier (myrra, røgelse, patchouli osv.) anbefales ikke til brug i denne enhed. Citrus- og nåletræs æteriske olier (citron, appelsin, citronmelisse, grapefrugt, fyr, gran osv.) skal bruges med omhyggelig rengøring af systemet efter brug.
4. Det anbefales at rengøre reservoiret hver 2 eller 3 dage og membranen en gang om ugen.
5. Det anbefales at skifte vandet i reservoiret regelmæssigt og ikke lade stillestående vand være mere end 2 dage.
6. Diffuseren skal altid placeres på en hård, plan og vandret overflade. Installer ikke apparatet nær en væg, varmekilder som radiatorer eller brandfarlige materialer eller åben ild som tændte stearinlys osv. Det anbefales også at placere apparatet på en overflade, der ikke er modtagelig for vandspild. Placer aldrig apparatet på gulv- eller møbeloverflader, der kan blive beskadiget af fugtighed.
7. Beskyt altid strømkablet mod høje temperaturer.
8. Kontroller, at spændingen i dit elektriske netværk svarer til apparatets.
9. Tilslut eller frakobl ikke kablet og/eller transformeren med våde hænder.
10. Skil ikke apparatet ad. Forsøg ikke at reparere eller udskifte apparatets dele.
11. Åbn eller håndter ikke apparatet, mens det er i gang.
12. Hvis strømkablet er beskadiget, skal det kun udskiftes med en specialledning eller en tilsvarende, der fås hos leverandøren, deres kundeservice eller lignende kvalificerede personer for at undgå fare.
13. Lad ikke diffuseren stå i solen i længere tid.
14. Berør ikke apparatet, hvis det er faldet i vand eller en anden væske. Sluk det og tag straks stikket ud, inden du foretager nogen håndtering.
15. Frakobl apparatet, når du fylder det op, før du rengør det, fjerner reservoiret eller foretager andre håndteringer.
16. Tænd ikke diffuseren, når reservoiret er tomt.
17. Skrab aldrig membranen (hvid skive i midten af reservoiret) med et hårdt redskab. Følg rengøringsinstruktionerne i denne vejledning.
18. Sørg for ikke at overskride linjen, der angiver maksimalt vandniveau.

19. Hvis vand trænger ind i apparatet, skal du stoppe det og afbryde strømforsyningen med det samme og lade det tørre frit i mindst 3 til 4 dage, før du bruger det igen.
20. Dette apparat skal kun bruges med æteriske olier og andre parfumer uden alkohol, der er velegnet til diffusion.
21. Apparatet skal kun bruges med de anbefalede stoffer til diffusion. Brug af andre stoffer kan medføre toksiske risici og brandfare.
22. Apparatet er kun beregnet til brug indendørs. Dæk ikke apparatet, mens det er i brug, bloker ikke for tågeudgangen og indsæt ikke genstande i åbningerne.
23. Dette apparat er kun beregnet til atmosfærisk diffusion og må ikke indåndes. Dette apparat skal kun bruges med vand og æteriske olier eller andre duftstoffer uden alkohol, der er egnet til diffusion.
24. Apparatet må kun bruges med de anbefalede stoffer til diffusion. Brug af andre stoffer kan medføre giftig fare og brandrisiko.
25. Tøm og rengør apparatet før langvarig opbevaring. Rengør apparatet inden næste brug.
26. Apparatets knapper er ikke vandtætte og må ikke komme i kontakt med vand. Dyk ikke diffuseren.
27. Apparatet skal rengøres regelmæssigt. Følg rengøringsinstruktionerne i denne manual.
28. Sørg for, at vand ikke trænger ind i ventilationsåbningen.
29. Reservoiret og membranen kan blive kalket over tid, så sørg for regelmæssigt at rengøre disse dele. Brug ikke kemikalier eller korrosive rengøringsmidler til at rengøre apparatet, da det kan forårsage skader.
30. Udskift vandet i reservoiret hyppigt for at undgå eventuel forurening, der kan beskadige apparatet.
31. Tøm reservoir og fyld det op igen hver tredje dag. Skyl reservoiret med postevand før påfyldning for at fjerne eventuel kalk, aflejringer eller belægninger på reservoirets vægge eller indvendige overflader, og tør alle disse overflader af.



32.  Betyder: Rengør vandreservoiret hver tredje dag.
33. Området omkring apparatet må ikke være vådt eller fugtigt. Hvis der er fugt, skal du sænke apparatets strømningshastighed. Hvis det ikke er muligt at justere apparatets strømningshastighed, skal apparatet bruges med afbrydelser. Lad ikke absorberende materialer som tæpper, gardiner, draperier eller duge blive fugtige.
34. Bemærk, at høj luftfugtighed kan bidrage til udvikling af biologiske organismer i miljøet.
35. Hvis du bemærker unormal støj eller lugt, skal du stoppe det øjeblikkeligt.
36. Hold op med at bruge apparatet, hvis strømkablet eller en anden del er beskadiget.
37. Dette apparat kan bruges af børn fra 8 år og op samt personer med nedsat fysisk, sensorisk eller mental evne eller manglende erfaring eller viden, hvis de er under passende opsyn eller har modtaget instruktioner om sikker brug af apparatet og forstår de involverede risici. Børn må ikke lege med apparatet. Rengøring og vedligeholdelse må ikke udføres af børn uden opsyn.
38. Hold apparatet utilgængeligt for børn.
39. ADVARSEL: Mikroorganismer, der kan være til stede i vandet eller i det miljø, hvor apparatet bruges eller opbevares, kan vokse i vandbeholderen og blive frigivet i luften, hvilket medfører alvorlige sundhedsrisici, hvis vandet ikke udskiftes og beholderen ikke rengøres korrekt hver 3. dag.

40. Producenten og importøren er ikke ansvarlige for skader forårsaget af forkert brug.
41. Når dette apparat når slutningen af dets levetid, anbefaler vi, at du afleverer det på et elektronisk genbrugssted og ikke smider det i husholdningsaffaldet. Indsamlingssteder kan findes på dit lands officielle websted.

Udskiftning af lyskilde er ikke mulig.

Denne brugsanvisning og reservedele er tilgængelige på www.zenaterra.com.

Batteriet skal fjernes fra enheden, før den bortskaffes.

Enheden skal afbrydes fra strømforsyningen, når batteriet fjernes.

For at fjerne batteriet er det nødvendigt at adskille produktet for at afbryde batteriet fra den elektroniske kreds.

Batteriet skal bortskaffes forsvarligt.

II. TEKNISKE OPLYSNINGER

Vandbeholderkapacitet: 200 ml. Diffusionstid ved fuld styrke: > 5 timer.

Diffusoren er udstyret med et sikkerhedssystem, der stopper driften, når mængden af vand i beholderen er utilstrækkelig. Diffusion af passende æteriske olier eller andre duftstoffer uden alkohol, der er egnet til diffusion.

Enhed: Voltage 5V – 2A, 7W / Li-ion rechargeable cell 5200mAh, 3.7V, 19.2Wh

Opladningstid: Cirka 4 timer. Batterilevetid: 4 timer (maksimalt).

Kompatibel adapter: Input 100-240V – 50/60Hz, Output 5V, 2A

III. BRUGSANVISNING

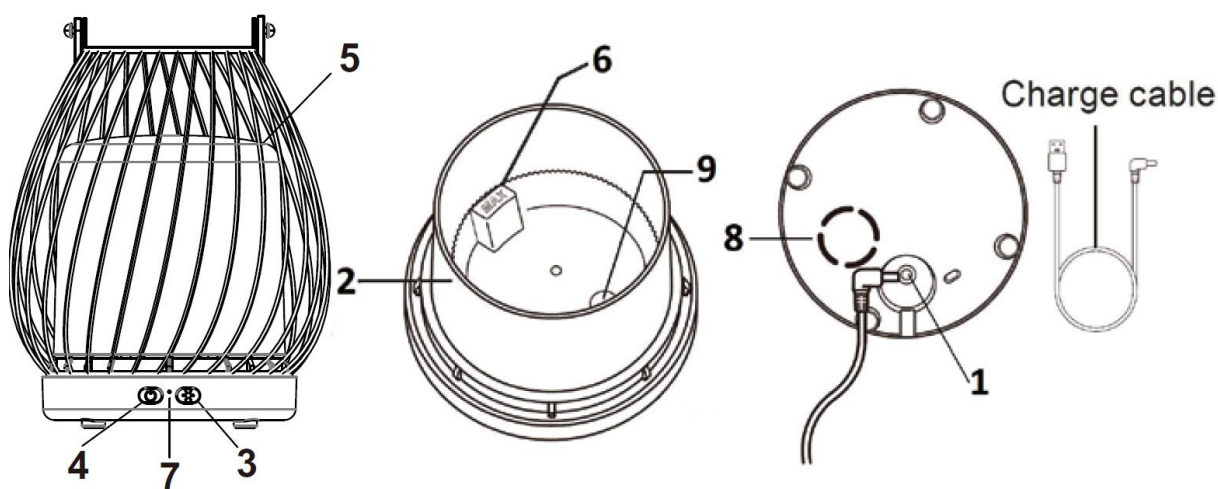

1. Stroomvoorziening	2. Diffuserhus	3. Lysknap
4. Diffusionsknap	5. Dæksel	6. Maksimalt vandniveau
7. Batteriindikator	8. Ventilationsåbning	9. Keramisk skive

Vi anbefaler, at du placerer apparatet i rummet en halv time før du tænder det, så det når stuetemperatur.

Trin 1: Fjern lågene fra diffusoren.

Trin 2: Sørg for, at beholderen er ren, og hæld op til 200 ml demineraliseret vand ved stuetemperatur i den. (Vandtemperaturen skal være mellem 5°C og 30°C.)

Trin 3: Hæld 2 eller 3 dråber æteriske olier i vandet (valgfrit).

Trin 4: Sæt lågene på igen.

Trin 5: Med tørre hænder tilslutter du transformatorstikket og trykker på knapperne for at starte diffusoren.

Lysknop

Tryk én gang for at aktivere svagt lys.

Tryk en anden gang for at aktivere kraftigt lys.

Tryk en tredje gang for at aktivere en blinkende effekt.

Tryk en fjerde gang for at slukke lyset.

Diffusionsknop

Tryk én gang for at starte kontinuerlig diffusion og aktivere svagt lys.

Tryk en anden gang for at starte diffusion med skiftevis pauser og diffusion hver 15. sekund.

Tryk en tredje gang for at slukke enheden.

Batteriindikator

Konstant hvidt lys: enheden oplades eller er i brug.

Blinkende hvidt lys: lavt batteriniveau.

Under opladning af batteriet forbliver indikatorlyset tændt og slukker, når opladningen er fuldendt.

ADVARSEL: UNDGÅ AT LADE APPARATET VÆRE TILSLUTTET, NÅR DET IKKE ER I BRUG ELLER NÅR BEHOLDEREN ER TOM, TRODS SIKKERHEDSANORDNINGEN, DER STOPPER DRIFTEN AF APPARATET.

FOR AT SLUKKE HELT, TRÆK STIKKET TIL APPARATET UD AF STIKKONTAKTEN.

IV. VEDLIGEHOLDELSE

Membranens levetid er begrænset. Efter en vis tid med drift vil mængden af genereret tåge blive reduceret. Dette er en normal slid på den keramiske membran.

Vi anbefaler:

Brug demineraliseret vand ved hver brug.

Rengør beholderen hver anden dag og membranen en gang om ugen.

Udskift vandet i beholderen regelmæssigt og lad det ikke stå i mere end 2 dage.

Rengør apparatet (se forklaring nedenfor) og sørg for, at alle dele er helt tørre, når det ikke er i brug.

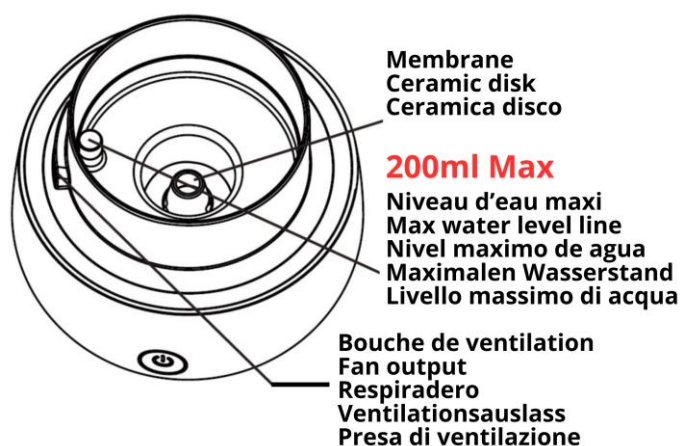
For at rengøre membranen og beholderen:

- Det er vigtigt regelmæssigt at rengøre den keramiske membran og overfladen af apparatet med en blød klud eller en vatpind gennemvædet i hvid eddike og lade det virke i nogle minutter.
- Undlad at trykke eller ridse membranen eller vandniveau-sensoren.
- Brug ikke rengøringsprodukter til at rengøre apparatet.

- Undlad at bruge hårde værktøjer til at skrabe overfladen.
- Skyl beholderen grundigt med rent vand.
- Sørg for, at vand ikke trænger ind i ventilationsåbningen, og at den ikke er blokeret.

Opbevaring:

Efter rengøring og tørring skal apparatet opbevares et tørt og køligt sted, uden for børns rækkevidde.

Vigtige oplysninger:

1. Hæld vandet før æterisk olie. Kontroller vandstanden i reservoir før brug.
2. Brug demineraliseret vand og æteriske olier eller dufttekstrakter uden alkohol beregnet til diffusion. Vandtemperaturen skal være mellem 5°C og 30°C.
3. Rengør reservoir og membran som beskrevet i vejledningen.
4. Flyt ikke apparatet, når det er fyldt med vand og/eller når det er i brug.
5. Placer apparatet på en plan og stabil overflade, væk fra kanten.
6. Sørg for, at kablet ikke hænger løst for at undgå ulykker.
7. Dette produkt skal kun forsynes med strøm fra den medfølgende strømadapter. Vær venlig at overholde den angivne brugsspænding på transformeren.
8. Brug kun i en omgivelsestemperatur mellem 10°C og 30°C. Kun til indendørs brug.
9. Udskift vandet i reservoir regelmæssigt.
10. Tøm reservoir, når apparatet ikke er i brug.
11. Sørg for, at vand ikke trænger ind i ventilationsåbningerne.
12. For at slukke helt, afbryd apparatet fra stikkontakten.
13. Brug ikke mere end 6 dråber æteriske olier. Klæbrige harpiksolier (myrra, røgelse, patchouli...) anbefales ikke til brug i dette apparat. Citrus- og nåletræsolier (citron, appelsin, citrongræs, grapefrugt, fyr, gran...) skal bruges med omhyggelig rengøring af systemet efter brug.

V. PROBLEMER OG LØSNINGER

I tilfælde af funktionsfejl under normale brugsforhold, bedes du venligst konsultere følgende tabel:

Problemer	Possible årsager	Løsninger
Ingen ånde, ingen tåge, intet lys	Problem med elektrisk tilslutning	Tjek om enheden er tilsluttet eller om der er en fejl med transformeren.
	Hovedafbryderen er slukket.	Tænd for hovedafbryderen.
	Vandniveauet i beholderen er for højt (>200 ml).	Fjern lidt vand fra beholderen.
	Lækage fra vandbeholderen.	Kontroller, at lågene er lukket korrekt.
Ingen tåge	Ingen vand i beholderen eller beholderen indeholder kun 2 ml.	Fyld beholderen op.
	Brummeudgangen er blokeret af vand eller andre aflejringer.	Rengør brummeudgangen med en vatpind.
Ualmindelig lugt	Vandet står stille i beholderen i for lang tid.	Rengør beholderen og hæld frisk vand i den.
Svag diffusionsintensitet	For meget vand i beholderen (>200 ml).	Fjern lidt vand fra beholderen.
	Kalkaflejringer eller andet på membranen.	Rengør membranen i henhold til instruktionerne i denne manual.
	Vandet er for koldt.	Brug vand ved stuetemperatur.
	Vandet er ikke rent.	Rengør beholderen og hæld vand ved stuetemperatur i den.